

16. NOTATKI

Instrukcja obsługi**Kasa Fiskalna****MINI TAX**

33-300 Nowy Sącz ul. Nawojowska 118
Infolinia: 0 801 13 00 23, www.novitus.pl, info@novitus.pl

Wydanie II © NOVITUS 2005

Co powinieneś znać i wiedzieć przed przystąpieniem do pracy z kasą fiskalną MINI TAX:

- parametry techniczne kasy (patrz punkt 2.1)
- warunki gwarancji (karta gwarancyjna)
- obsługę funkcji fiskalnych dostępnych dla użytkownika

Każda nieprawidłowość w pracy kasy MINI TAX powinna być natychmiast sygnalizowana do autoryzowanego serwisu producenta.

Jeśli kasa znajdowała się w niskiej temperaturze, to po przeniesieniu jej do pomieszczenia o wyższej temperaturze, ze względu na kondensację pary wodnej w jej wnętrzu ZABRANIA SIĘ UŻYWANIA KASY do momentu odparowania rosy (około 1 godziny)! W przeciwnym wypadku może dojść do zakłóceń w pracy kasy, a nawet jej uszkodzenia!

Odłączenie kasy od sieci następuje po odłączeniu wtyczki zasilacza od gniazda sieciowego, które powinno być usytuowane w pobliżu kasy i być łatwo dostępne.

Jeśli kasa zasilana ma być z instalacji samochodowej, połączenia kasy należy dokonać za pomocą specjalnego przewodu. Na przewodzie musi być zamontowany bezpiecznik! Jeśli przewód będzie podłączony bezpośrednio do instalacji samochodowej, konieczne jest zamontowanie na przewodzie wyłącznika odcinającego zasilanie kasy.

W kasie MINI TAX zastosowano drukarkę termiczną. Zaopatrując się w papier należy zażądać od dostawcy papieru certyfikatu, potwierdzającego, że może on być stosowany w urządzeniach fiskalnych, a wydrukowane na nim dokumenty mogą być przechowywane przez czas określony Ordynacją Podatkową. Należy również pamiętać o warunkach, w jakich producent papieru zaleca jego przechowywanie. W przypadku nieprzestrzegania tych wymagań może dojść do utraty danych (kopii paragonów i raportów) do przechowywania których użytkownik kasy jest zobowiązany.

Akumulatory zastosowane w kasie MINI TAX są akumulatorami typu NiCd lub NiMH. Podczas użytkowania kasy należy ściśle stosować się do zaleceń zawartych w rozdziale 2.3 niniejszej instrukcji.

Urządzenie to spełnia wymagania w zakresie dopuszczalnych poziomów emisji zaburzeń elektromagnetycznych dla klasy A. W środowisku mieszkalnym może to powodować powstawanie zakłóceń radioelektrycznych. W takich przypadkach, jego użytkownik zobowiązany jest do zastosowania odpowiednich środków zaradczych.

Przed wymianą papieru należy obowiązkowo dotknąć dłońmi uziemionej części metalowej.



Zabrania się używania telefonów komórkowych w bezpośrednim sąsiedztwie kasy!!!

Zużyte urządzenie lub jego części (baterie) należy przekazać do recyklingu lub pozbyć się ich zgodnie z obowiązującymi przepisami! Nie wyrzucać do miejskich lub domowych pojemników na śmieci!!! O ewentualne informacje dotyczące utylizacji zwrócić się do sprzedawcy lub serwisu



Spis treści:

1. INFORMACJE OGÓLNE	7
1.1. Przeznaczenie kasy fiskalnej MINI TAX.....	7
1.2. Cechy podstawowe kasy.....	7
1.3. Ewidencja sprzedaży za pomocą kasy.....	8
2. OPIS TECHNICZNY KASY MINI TAX	9
2.1. Parametry techniczne.....	9
2.2. Funkcje fiskalne.....	9
2.3. Obsługa akumulatorów.....	10
2.4. Wygląd kasy.....	11
2.5. Pokrywa drukarki.....	11
2.6. Złącza komunikacyjne i zasilające.....	12
2.7. Mechanizm drukujący.....	12
2.8. Klawiatura - funkcje klawiszy.....	12
2.9. Wyświetlacze.....	16
2.10. Znaki specjalne na wyświetlaczu obsługi.....	16
2.11. Menu kasy.....	17
3. URUCHAMIANIE KASY MINI TAX	21
3.1. Podłączanie i konfiguracja czytnika kodów kreskowych.....	21
3.2. Podłączanie wagi.....	21
3.3. Podłączanie komputera.....	21
3.4. Podłączenie i współpraca z terminalem płatniczym EFT.....	21
3.5. Podłączanie szuflady.....	22
3.6. Wymiana papieru.....	22
4. [1] FUNKCJE	27
4.1. [11] Kasjer.....	27
4.2. [12] Kasa.....	27
4.3. [13] Komunikacja.....	28
4.4. [14] Obsługa.....	28
4.5. [141] Zestaw raportów kasjera.....	28
4.6. [141] Tryb Obsługi Sprzedaży.....	28
4.7. [143] Akumulator.....	29
5. [2] RAPORTY	30
5.1. [21] Raport Dobowy.....	30
5.2. [22] Raport Stanu kasy.....	30
5.3. [23] Raporty obrotów.....	31
5.4. [231] Raport Obrotów Kasjerów.....	31
5.5. [232] Raport Obrotów Towarów.....	32
5.6. [233] Raport Obrotów Opakowań.....	33
5.7. [234] Raport Obrotów Działów.....	33
5.8. [235] Raport Obrotów Godzinowych.....	34
5.9. [24] Raporty Dobowe Inne.....	35
5.10. [241] Raport Dobowy Niezerujący.....	35
5.11. [242] Ostatni Raport Dobowy.....	35
5.12. [25] Raporty Okresowe.....	36
5.13. [251] Raport Miesięczny.....	36
5.14. [252] Raport Okresowy.....	36

5.15.	[259] Raport Rozliczeniowy	37
5.16.	[26] Raporty Danych.....	37
5.17.	[261] Raporty Danych Towarów	37
5.18.	[2611] Raport Towary.....	38
5.19.	[2612] Raport Opakowania	39
5.20.	[2613] Raport Tandemy	39
5.21.	[2614] Raport Braki na magazynie	39
5.22.	[2619] Raport Zmiany Towarów z PC.....	40
5.23.	[262] Raport Działy Towarowe	40
5.24.	[263] Raport Jednostki Miar	40
5.25.	[264] Raport Rabaty	40
5.26.	[265] Raporty Danych Użytkowników	40
5.27.	[2651] Raport Użytkownicy.....	40
5.28.	[2652] Raport Role Użytkowników	41
5.29.	[266] Raport Ustawienia	41
5.30.	[269] Raport Opisy Stałe.....	41
5.31.	[29] Zestaw Raportów.....	41
6.	[3] BAZA DANYCH.....	42
6.1.	[31] Towary	42
6.2.	[311] Edycja Towarów.....	42
6.3.	[312] Usuwanie Towarów.....	44
6.4.	[313] Funkcje Towarów.....	44
6.5.	[3131] Pokaż Cenę Towaru.....	44
6.6.	[3132] Zmian Ceny Towaru.....	45
6.7.	[3133] Pokaż Ilość Towaru	45
6.8.	[3134] Ustaw Ilość Towaru.....	45
6.9.	[3135] Dodaj Ilość Towaru	46
6.10.	[3136] Odejmij Ilość Towaru.....	46
6.11.	[319] Drukuj Dane Towarów	46
6.12.	[3191] Drukuj Towary	46
6.13.	[3192] Drukuj Opakowania.....	46
6.14.	[3193] Drukuj Tandemy.....	46
6.15.	[3194] Drukuj Braki na magazynie.....	Błąd! Nie zdefiniowano zakładki.
6.16.	[2619] Drukuj Zmiany Towarów z PC	46
6.17.	[32] Działy towarowe.....	47
6.18.	[321] Edycja Działów towarowych.....	47
6.19.	[329] Drukuj Działy towarowe	47
6.20.	[33] Jednostki miar.....	47
6.21.	[331] Edycja Jednostek miar	47
6.22.	[339] Drukuj Jednostki miar	48
6.23.	[34] Rabaty/Narzuty.....	48
6.24.	[341] Edycja Tabeli Rabatów/Narzutów	48
6.25.	[342] Limity Rabatów/Narzutów	49
6.26.	[343] Domyślne Rabaty/Narzuty	49
6.27.	[349] Drukuj Rabaty/Narzuty	49
6.28.	[35] Użytkownicy	49
6.29.	[351] Edycja Użytkowników	49
6.30.	[352] Usuń Użytkownika	50

6.31.	[353] Zmień hasło użytkownika	50
6.32.	[359] Drukuj Użytkowników	50
6.33.	[36] Role Użytkowników	50
6.34.	Opis praw dostępu.....	51
6.35.	[361] Edycja Ról Użytkowników	56
6.36.	[369] Drukuj Role Użytkowników	57
7.	[4] USTAWIENIA.....	58
7.1.	[41] Zegar	58
7.2.	[42] Dane identyfikacyjne	58
7.3.	[421] Nagłówek wydruku.....	58
7.4.	[422] Numer kasy	59
7.5.	[423] NIP.....	59
7.6.	[43] Stawki podatku	60
7.7.	[44] Tekst reklamowy.....	61
7.8.	[45] Opcje.....	62
7.9.	[451] Opcje komunikacji.....	65
7.10.	[4511] Połączenia	65
7.11.	[4512] Opcje komunikacji z komputerem PC	65
7.12.	[4513] Opcje komunikacji z modemem	65
7.13.	[452] Opcje Sprzętu.....	65
7.14.	[4521] Opcje Energii	65
7.15.	[4571] Typ kodu wagowego.....	66
7.16.	[459] Drukuj Opcje.....	67
7.17.	[46] Limity	67
7.18.	[461] Limity rabatów.....	67
7.19.	[462] Limity kwot.....	68
7.20.	[47] Parametry	68
7.21.	[471] Rabatów domyślne.....	68
7.22.	[472] Kurs Euro.....	69
7.23.	[49] Drukuj ustawienia	69
8.	[5] SERWIS	70
9.	[9] Pomoc	71
9.1.	[91] Drukuj Menu.....	71
9.2.	[92] Drukuj Ustawienia	71
9.3.	[93] Drukuj Opcje.....	71
10.	Sprzedaż za pomocą kasy MINI TAX.....	72
10.1.	Schematy obsługi klawiatury w trybie sprzedaży.....	72
10.2.	Sprzedaż przy użyciu kodów Towarów.....	73
10.3.	Szybka sprzedaż	74
10.4.	Sprzedaż za pomocą czytnika kodów kreskowych - skanera	75
10.5.	Sprzedaż przy podłączonej wadze	75
10.6.	Sprzedaż towarów połączonych w tandem z opakowaniem.....	76
10.7.	Usuwanie opakowania z tandemu	76
10.8.	Sprzedaż i zwrot opakowań (butelek).....	76
10.9.	Automatyczne obliczanie reszty	77
10.10.	Zakończenie paragonu przy różnych formach płatności.....	77
10.11.	Przeglądanie otwartego paragonu na wyświetlaczu obsługi.....	78
10.12.	Usuwanie pozycji z paragonu – stornowanie.....	79

10.13.	Zmiana ilości sprzedanego artykułu – stornowanie ilości.....	79
10.14.	Anulowanie całego paragonu.....	79
10.15.	Otwieranie szuflady.....	80
10.16.	Numer bez sprzedaży.....	80
10.17.	Udzielanie rabatu.....	80
10.18.	Dodawanie narzutu.....	81
10.19.	Wpłata i wypłata gotówki z szuflady.....	81
10.20.	Sprawdzenie zaprogramowanej ceny towaru.....	82
10.21.	Wyświetlenie należności za ostatni paragon.....	82
10.22.	Obsługa waluty EURO.....	82
11.	Przykładowe wydruki z kasy.....	85
11.1.	Paragon fiskalny.....	85
11.2.	Paragon anulowany.....	86
11.3.	Paragon z pozycją stornowaną.....	86
11.4.	Wpłata do kasy.....	87
11.5.	Wypłata z kasy.....	87
11.6.	Raport fiskalny dobowy.....	88
11.7.	Raport stanu kasy.....	89
11.8.	Raport obrotów działów.....	90
11.9.	Raport obrotów PLU.....	91
11.10.	Raport fiskalny okresowy (pełny).....	91
12.	Komunikaty i błędy.....	93
13.	Dokument homologacji.....	98
14.	Deklaracja zgodności CE.....	99
15.	Schematy przewodów połączeniowych.....	100
16.	NOTATKI.....	101

Uwaga:

Informacje zamieszczone w niniejszej instrukcji mają charakter wyłącznie informacyjny i nie stanowią oferty handlowej w rozumieniu Kodeksu Cywilnego.

Producent zastrzega sobie prawo zmiany danych kasy fiskalnej zawartych w niniejszej instrukcji bez wcześniejszego uprzedzenia.

Producent zastrzega, że nie będzie ponosić odpowiedzialności za uszkodzenia powstałe wskutek użytkowania kasy fiskalnej niezgodnego z instrukcją, używania niewłaściwego zasilacza, narażania urządzenia na oddziaływanie silnego pola elektrostatycznego, elektromagnetycznego, promieniowania rentgenowskiego lub działania szkodliwych substancji chemicznych czy też promieniotwórczych.

Producent nie ponosi również odpowiedzialności za ewentualne roszczenia karno – skarbowe ze strony Urzędu Skarbowego wobec podatnika – użytkownika drukarki fiskalnej wynikające z ujawnionej niewłaściwej eksploatacji urządzenia.

1. INFORMACJE OGÓLNE**1.1. Przeznaczenie kasy fiskalnej MINI TAX**

Kasa fiskalna MINI TAX jest kasą najnowszej generacji przeznaczoną do pracy we wszystkich placówkach handlowych, również w handlu obwoźnym. Jej niewielkie wymiary pozwalają również na przenośną pracę kasy. Może pracować jako pojedyncze urządzenie fiskalne, lub w połączeniu z komputerem jako niewielki system.

Kasa została przedstawiona w Ministerstwie Finansów i otrzymała homologację numer

PP7-8012 / 258 / 03 / JS

jako kasa rejestrująca, spełniająca wymogi zawarte w Rozporządzeniu Ministra Finansów z dnia 4 lipca 2002 roku w sprawie kryteriów i warunków technicznych, którym muszą odpowiadać kasy rejestrujące, opublikowane w Dzienniku Ustaw nr 108, poz. 948 z dnia 17 lipca 2002r.

W związku z wprowadzanymi zmianami w programie pracy kas, urządzenia są poddawane kolejnym weryfikacjom w Ministerstwie Finansów, dlatego aktualny wykaz homologacji dostępny jest na stronie internetowej producenta kasy.

1.2. Cechy podstawowe kasy

- Możliwość zaprogramowania 1000 Towarów.
- Prowadzenie przez kasę stanów magazynowych zaprogramowanych towarów.
- Bateria wewnętrzna
- Zastosowano dwuwierszowy, szesnastoznakowy, alfanumeryczny wyświetlacz obsługi LCD wyświetlający tekstowe komunikaty
- Możliwość edycji paragonu na wyświetlaczu LCD i stornowania artykułów faktycznie sprzedanych bez możliwości popełnienia pomyłki
- Możliwość załączenia trybu szybkiej sprzedaży
- Ewidencja pracy 10 kasjerów
- Nazwa Towarów i Działów do 18 znaków (liter i cyfr)
- Definiowany zestaw raportów wykonywanych łącznie (raport łańcuchowy)
- Udzielanie rabatów i narzutów procentowych i kwotowych, zaprogramowanych jako domyślne lub wpisywanych dowolnie z klawiatury lub wybieranych z programowalnej listy, na dowolną pozycję lub na cały paragon.
- Rejestracja 6 rodzajów płatności za sprzedawane towary: gotówka, czek, karta płatnicza, kredyt, talon/bon i gotówka w Euro
- Możliwość anulowania paragonu po wprowadzeniu częściowej płatności
- Współpraca z komputerem (złącze RS232C)
- Współpraca ze skanerem (czytnikiem kodów kreskowych)
- Współpraca z elektroniczną wagą kalkulacyjną
- Współpraca z terminalem płatniczym EFT
- Współpraca z szufladą na pieniądze
- Współpraca z modemem
- Możliwość powiązania artykułów z opakowaniami, tzw. tandemy

- Sprzedaż i zwroty opakowań – podczas otwartego paragonu, jak również poza paragonem, powiązanych w tandemy z towarem, oraz jako osobne pozycje. Gospodarka opakowaniami (zwrot i sprzedaż) nie jest wliczana do obrotu.
- Możliwość drukowania tekstu komercyjnego pod paragonem
- Możliwość zamontowania kasy w nietypowych miejscach (np. na ścianie, desce rozdzielczej samochodu, itp.)

1.3. Ewidencja sprzedaży za pomocą kasy

Przy użyciu kasy MINI TAX można prowadzić ewidencję sprzedaży wartościowo – ilościową: każdy towar ma zaprogramowany w kasie własny kod wywoływany z klawiatury lub sczytywany za pomocą skanera z opakowania towaru. Towar taki ma w kasie określoną nazwę, przyporządkowaną stawkę PTU, może mieć również automatycznie zaprogramowaną cenę, przypisane opakowanie. Czynności te powtarzane są przy każdym sprzedawanym artykule. Na paragonie pojawia się wówczas dokładna nazwa towaru. Można wówczas prowadzić gospodarkę magazynową w sklepie, gdyż na wydruku raportu sprzedaży towarów jest dokładnie określone ile jakiego towaru zostało sprzedane. Kasa nie prowadzi bezpośredniej sprzedaży z Działów Towarowych.

2. OPIS TECHNICZNY KASY MINI TAX

2.1. Parametry techniczne

Zasilanie: napięcie stałe od 10 do 24 V

Bateria wewnętrzna: NiCd 6V, 940mAh, lub NiMh 6V, 1,5Ah lub NiMh 6V 2,1 Ah

Gniazdo zasilania: typu walcowego Ø 5,5/2,5 mm, masa zasilania na zewnątrz.

Zasilacz: transformatorowy, niestabilizowany, wejście 230 V, 50 Hz

wyjście: 15 V

Wtyk wyjścia zasilacza typu walcowego Ø 5,5/2,5 mm

Znamionowa temperatura pracy: od 5⁰C do + 40⁰C

UWAGA!

Dopuszcza się pracę kasy w temperaturach od - 5⁰C do + 40⁰C, jednak Użytkownik musi mieć świadomość, że czas pracy kasy z baterii wewnętrznej w niskich temperaturach jest krótszy, niż wymagany przepisami. Bateria wewnętrzna znacznie szybciej ulega wyczerpaniu!

Dopuszczalna wilgotność pracy: od 10% do 80%

Wymiary: szerokość: 91 mm, głębokość: 216 mm, wysokość: 86 mm

Ciężar: Kasa z akumulatorem i rolkami papieru: 0,65 kg (+ 0,20 kg zasilacz)

RS232C – do komunikacji ze skanerem, z komputerem, z wagą oraz do sterowania szufladą na pieniądze.

UWAGA: podłączenia kasy do urządzeń zewnętrznych (komputera, wagi, skanera, modemu) za pomocą specjalnych przewodów RS232 można dokonać przy wyłączonym zasilaniu kasy i podłączanego urządzenia!!! Doboru szuflady oraz pierwszego podłączenia jej do kasy powinien dokonać uprawniony serwisant!

2.2. Funkcje fiskalne





Kasa fiskalna MINI TAX posiada wbudowaną pamięć fiskalną mogącą pomieścić raporty w okresie 5 lat. Pamięć ta jest nierozzerwalnie złączona z obudową kasy, zalana jest specjalną masą uniemożliwiającą ingerencję do jej wnętrza, oklejona jest specjalnymi plombami identyfikacyjnymi. W pamięci fiskalnej zapisany jest (w procesie produkcji) numer unikatowy urzędzenia nadany przez Ministerstwo Finansów. Numer ten będzie drukowany na każdym paragonie i raporcie fiskalnym (po zafiskalizowaniu kasy).

Kasa MINI TAX może pracować w trybie fiskalnym i nefiskalnym. W trybie fiskalnym (po zafiskalizowaniu) kasa rejestruje wszelką sprzedaż, która jest dokonywana za jej pośrednictwem, dane te, z rozbiciem na poszczególne stawki PTU, wartości sprzedaży, ilości wystawionych paragonów, ilości dokonanych zmian w bazie towarowej zapisywane są do pamięci fiskalnej podczas wykonywania raportu dobowego zerującego. Do pamięci zapisywane są również wszelkie zerowania systemowe z uwzględnieniem daty i godziny oraz przyczyny zerowania. W pamięci znajduje się również zapisany NIP użytkownika oraz aktualnie zaprogramowane stawki PTU. W trybie fiskalnym możemy wykonać raport okresowy będący odczytem z pamięci fiskalnej.

Przed fiskalizacją – w trybie нефiskalnym (treningowym) wszystkie w/w dane (oprócz numeru unikatowego) przechowywane są w pamięci RAM kasy i mogą być dowolnie kasowane i modyfikowane bez zapisywania ich do pamięci fiskalnej. W trybie нефiskalnym nie ma możliwości wykonania raportu okresowego, gdyż w pamięci fiskalnej nie ma zapisanych żadnych raportów dobowych.

2.3. Obsługa akumulatorów

Urządzenie pracujące wyłącznie z zasilacza sieciowego nie będzie korzystało z akumulatorów wewnętrznych (jedynym wyjątkiem mogą być awarie zasilania), jednak w okresie eksploatacji będzie dochodziło z czasem do samorozładowania akumulatorów. Niski stan baterii (poniżej 50%) zostanie wykryty i nastąpi samoczynnie uruchomiony proces doładowania. Stan taki może się zdarzać co ok. 2 miesiące.

Na wyświetlaczu kasy, zamiast aktualnej daty i godziny, po naciśnięciu klawisza  pokazywana jest informacja o sposobie pracy kasy: z akumulatora wewnętrznego (znaczek ) lub z zasilacza zewnętrznego i ładowania baterii wewnętrznej (znaczek ) lub z zasilacza zewnętrznego, ale bez włączonego procesu ładowania baterii (znaczek ) – stan baterii powyżej 50%.

W menu dostępna jest funkcja [45212] **Akumulator** gdzie można ustawić typ zamontowanego akumulatora - ZABRANIA SIĘ UŻYTKOWNIKOWI ZMIANY TEGO USTAWIENIA BEZ DOKŁADNEJ ZNAJOMOŚCI TYPU AKUMULATORA, gdyż wybór niewłaściwego typu spowoduje, że akumulator nie będzie właściwie obsługiwany a tym samym drastycznie skróci się jego żywotność.

W menu [143] **AKUMULATOR** dostępne są dwie funkcje:

[1431] **Rozładuj**

[1432] **Ładuj**

Proszę zapoznać się z poniższymi wskazówkami dotyczącymi obsługi akumulatora wewnętrznego typu NiCd i NiMh i używać w/w funkcji ściśle z tymi zaleceniami.

Kasa fiskalna MINI TAX przystosowana jest do zasilania awaryjnego za pośrednictwem akumulatorów NiCd 6V/940mAh, NiMh 6V 1500 mAh, lub NiMh 6V 2100 mAh. Aby akumulatory zachowały długo dobre parametry należy stosować się do poniższych zaleceń. Ważne to jest szczególnie w sytuacji, w której często dochodzi do pracy baterijnej urządzenia.

Ładowanie akumulatorów odbywa się jedynie w przypadku podłączenia zasilania zewnętrznego i załączenia urządzenia. Stan, w którym akumulatory będą ładowane widoczny

jest poprzez pojawienie się komunikatu . Kasa kontroluje stan zużycia energii z akumulatorów i automatycznie załączy proces ładowania w przypadku, gdy stan naładowania baterii spadnie poniżej 50% oraz gdy podłączone będzie do gniazda zewnętrznego zasilanie. Istnieje także możliwość wcześniejszego, ręcznego załączenia cyklu ładowania. W przypadku takim należy wybrać z menu kasy [1432] **Ładuj**, nie zaleca się tego czynić zbyt często ze względu na możliwość powstawania „efektu pamięciowego”.

Pojemność akumulatorów NiCd jest w dużym stopniu zależna od temperatury. Przy temperaturach poniżej 0°C pojemność zmniejsza się i powoduje skrócenie czasu pracy urządzenia w trybie baterijnym.

Podstawowe zalecenia użytkowania akumulatorów NiCd.

1. Najlepiej uruchamiać cykl ładowania dopiero po pełnym rozładowaniu, czyli po ukazaniu się na wyświetlaczu komunikatu „NAŁADUJ AKUMULATOR” lub „AKUMULATOR ROZŁADOWANY”.
2. W przypadku, gdy zachodzi konieczność częstego doładowywania zaleca się wstępnie rozładować akumulatory poprzez uruchomienie procesu z menu kasy [1431] **Rozładuj**
3. Ładować baterie pełnym cyklem, czyli do momentu aż kasa sama ładowanie wyłączy. Częste cykle niepełnego ładowania lub rozładowania będą powodować powstawanie tzw. efektu pamięciowego skutkującego obniżeniem pojemności akumulatorów

Zużyte akumulatory należy obowiązkowo przekazać do recyklingu lub pozbyć się ich zgodnie z obowiązującymi przepisami! Nie wyrzucać do miejskich lub domowych pojemników na śmieci!!

2.4. Wygląd kasy

Na poniższym rysunku przedstawiono wygląd i ważniejsze elementy kasy MINI TAX.



2.5. Pokrywa drukarki

Pod pokrywą znajduje się mechanizm drukujący wraz z mechanizmem odwijania i nawijania papieru. Aby otworzyć pokrywę mechanizmu drukującego należy chwycić ją w przedniej części i unieść ku górze, równocześnie odchylając do tyłu.

2.6. Złącza komunikacyjne i zasilające

Złącza komunikacyjne znajduje się w lewej a zasilające w prawej ścianie kasy. Złącze komunikacyjne jest typu RJ (tzw. telefoniczne) i służy do komunikacji kasy z urządzeniami zewnętrznymi (komputer, waga, skaner, szuflada, modem). Złącze zasilające jest typu walcowego.

2.7. Mechanizm drukujący

W kasie MINI TAX zastosowano mechanizm drukujący:

- dwustacyjny termiczny CITIZEN
- 2 x 22 znaki w wierszu
- prędkość druku: 6,5 linii / sek.

Papier: termiczny, wymiary: szerokość: 28 (± 0,5) mm, średnica rolki: 40 mm (ok. 20 metrów długości).

UWAGA!

Przy zakupie papieru do kasy należy zażądać od dostawcy potwierdzenia, czy może on być stosowany w urządzeniach fiskalnych, a więc wydrukowane na nim dokumenty będą mogły być przechowywane przez okres wymagany prawem podatkowym. Podczas przechowywania wydruków należy stosować się ściśle do zaleceń producenta papieru.

Mechanizm drukujący drukuje na dwóch paskach papieru paragony i wydruki będące potwierdzeniem działania kasy, raporty, wydruki kontrolne. Jeden pasek papieru jest nawijany wewnątrz kasy na nawijacz, jest to tzw. kopia lub dziennik, natomiast druga taśma papieru jest odrywana i wręczana klientom (paragon fiskalny) lub, jeśli to jest raport – przechowywana przez obsługującego.

2.8. Klawiatura - funkcje klawiszy

Klawiatura kasy posiada 19 klawiszy, które mają naniesiony opis informujący o ich zastosowaniu. Wszystkie klawisze mają kilka funkcji, które opisane są różnymi kolorami. Funkcje

opisane kolorem zielonym, dostępne są po uprzednim naciśnięciu klawisza .

Wygląd klawiatury:







Opis znaczenia klawiszy:

Klawisz  jest klawiszem FUNKCYJNYM - po jego naciśnięciu wywoływane zostają funkcje opisane na klawiszach żółtym kolorem. Wyjątkowo funkcja MENU, mimo że opisana kolorem żółtym może być tak skonfigurowana, że do jej uruchomienia (wejścia w menu

kasy) nie jest wymagane naciśnięcie klawisza  o ile nie jest otwarty paragon (patrz opis opcji **[454] Obsługa / 5 RAZEM=Menu**)

Funkcje Klawiszy:

 USUŃ służy do kasowania wszelkich sytuacji błędnych, również do załączania i wyłączania kasy (należy nacisnąć i przytrzymać przez ok. 3s). W oknach edycyjnych które mogą mieć wiele etapów jeśli kursor stoi na pierwszym znaku lub jesteśmy w trybie wyboru z listy klawisz ten powoduje przejście do poprzedniego etapu lub do Menu. Będąc w Menu klawisz ten powoduje cofanie się aż do początku Menu a gdy jesteśmy już na początku powoduje wyłączenie Menu i powrót do ekranu sprzedaży.



  USUŃ służy w oknach edycyjnych do usuwania całych edytowanych tekstów aktualnie wyświetlanych na wyświetlaczu (nie trzeba kasować wszystkich znaków kolejnymi naciśnięciami klawisza ).

W trybie podsumowania paragonu służy do anulowania paragonu. Opcjonalnie po sprzedaży pozycji paragonu powoduje anulowanie sprzedaży tej pozycji, jeśli opcja **[455] Opcje Sprzedaży / 6 Szybko Anuluj** jest aktywna. Przed tą sekwencją można podać ilość, jeśli anulujemy mniejszą ilość niż sprzedano.

 służy do przewijania (podciągania) rolek papieru.

 służy do podawania ilości dla pozycji sprzedaży paragonu, oraz do komunikacji z wagą - odebrania ilości z wagi. W niektórych ustawieniach klawisz ten może służyć do zaznaczania (wybierania) opcji lub wprowadzania wartości specjalnych (np. stawek VAT zwolnionej lub nieużywanej). W tych przypadkach na wyświetlaczu w prawym górnym rogu

pojawia się znak x na czarnym tle , czasami wraz z krótkim opisem, do czego służy.

  służy do wejścia do edycji paragonu (przeglądania pozycji sprzedaży na wyświetlaczu obsługi). W tym trybie mamy możliwość anulowania pozycji sprzedaży (funkcja STORNO) i przyjmowania zwrotów opakowań

 służy do potwierdzenia, że wpisana liczba była ceną towaru. Przy przeglądaniu pozycji paragonu oraz list spełnia rolę strzałki "w górę", a w edytorach tekstów lub liczb pełni rolę kursora „w lewo”.



służy do zmiany wielkości liter w edycji tekstów (WIELKIE / małe)



służy do potwierdzenia, że wpisana liczba była kodem towaru, oraz powtórnego wprowadzenia ostatniego towaru (jeśli opcje ustawień na to pozwalają). Przy przeglądaniu pozycji paragonu oraz list przy programowaniu spełnia rolę strzałki "w dół", a w edytorach tekstów lub liczb pełni rolę kursora „w prawo”.



służy do rejestracji numeru bez sprzedaży – numer ten zostanie wydrukowany po paragonie.



służy do sumowania pozycji na paragonie, oraz do wyświetlania sumy za poprzedni paragon. Może służyć także do wejścia do Menu, gdy [454] **Opcje Obsługa / 5 RAZEM=Menu** jest aktywna. W oknach edycyjnych, które mogą mieć wiele etapów (kolejnych danych do wprowadzania) klawisz ten służy do cofania się do poprzedniego etapu. Kiedy jesteśmy w Menu klawisz ten służy także do powrotu do początku Menu a gdy już jesteśmy w na początku Menu to wtedy powoduje on wyłączenie Menu (powrót do ekranu sprzedaży).



służy do wejścia w Menu kasy, lub gdy [454] **Opcje Obsługa / 5 RAZEM=Menu** jest aktywna do pokazania wartości ostatniego paragonu. W oknach edycyjnych powoduje anulowanie edycji i powrót do Menu bez względu na to, na jakim etapie edycji byliśmy. Powrót w ten sposób należy także interpretować jako anulowanie edycji – żadne z wprowadzonych podczas edycji danych nie zostaną zapisane w pamięci kasy.



są klawiszami numerycznymi, służą do wpisywania cen, ilości, numerów towarów, wybierania numerów opcji przy programowaniu, itp.



(przecinek) służy do oddzielania całości od części dziesiętnej wprowadzanej ilości lub wartości.



służy do dodania narzutu procentowego do pozycji lub całego paragonu



służy do udzielania rabatu procentowego na pozycję lub cały paragon



służy do udzielania rabatu kwotowego na pozycję lub cały paragon



służy do dodania narzutu kwotowego do pozycji lub całego paragonu



służy do akceptacji płatności czekiem – kończy paragon. Funkcja ta umożliwia także wybór innych form płatności, które nie są dostępne bezpośrednio na klawiszach.



służy do akceptacji płatności kartą kredytową – kończy paragon



służy do akceptacji płatności jako kredyt – kończy paragon



służy do przyjmowania opakowań zwrotnych. W paragonie po sprzedaży pozycji, która miała dowiązane opakowanie zwrotne powoduje zwrot tego samego opakowania jeśli opcja [455] **Opcje Sprzedaży / 6 Szybki Zwrot** jest aktywna. Przed tą sekwencją można podać ilość, jeśli klient zwraca mniejszą ilość opakowań niż mu wydano w związku ze sprzedażą.



służy do potwierdzania wpłaty gotówki do kasy. Jeśli nie wpisujemy żadnej cyfry, sekwencja ta służy również do otwierania szuflady.



służy do potwierdzania wypłaty gotówki z kasy. Jeśli nie wpisujemy żadnej cyfry, sekwencja ta służy również do otwierania szuflady.



służy do zakończenia paragonu z formą płatności gotówką. Służy również do akceptacji pytań wyświetlanych przez kasę (np. poprawności daty), oraz do wchodzenia do funkcji aktualnie pokazywanej na wyświetlaczu, oraz zatwierdzania wszelkich dokonanych zmian podczas programowania. W oknach edycyjnych, które mogą mieć wiele etapów służy do zatwierdzenia wprowadzonych danych i przejścia do następnego etapu.



służy do zakończenia paragonu z formą płatności gotówką ale w walucie EURO (jeśli tak skonfigurowana jest kasa). W oknach edycyjnych, które mogą mieć wiele etapów służy do natychmiastowego zatwierdzenia wprowadzonych do tej pory danych z pominięciem dalszych możliwych etapów. Dane pominiętych etapów edycji pozostaną niezmienione.

W trybie tekstowym klawiatury (programowanie nazw, nagłówka, itp) używamy klawiatury numerycznej z naniesionymi literami. Aby wpisać literę naciskamy klawisz, na którym widnieje ta litera. Jeśli żądana litera jest druga lub trzecia w kolejności należy dany klawisz nacisnąć tyle razy, aby ta litera została wpisana.

Na klawiszach kolejno dostępne są znaki:



A B C 7 A Ć



D E F 8 E



G H I 9



J K L 4 Ł



M N O 5 Ó



P Q R 6



S T U 1 Ś



V W X 2



Y Z 3 Ź Ż







SPACJA



., - / ? " \$ % & () + : _ ; [] { } ! @ # * = \ ' < >

Jeśli kolejno po sobie wpisujemy litery z tego samego klawisza, należy odczekać ok. 2 sek.

aż kursor przeskoczy na miejsce następnego znaku, lub szybciej poprzez naciśnięcie  przejść do następnej pozycji kursora. Aby zmienić wielkość liter (DUŻE / małe) należy naci-

snąć  . Do usuwania wpisanego znaku (backspace) służy klawisz . Aby

skasować całą linię tekstu należy naciśnąć:  . Do poruszania się kursorem po

edytowanym tekście służą klawisze  (kursor w prawo) i  (kursor w lewo).

2.9. Wyświetlacz



Kasa fiskalna MINI TAX wyposażona jest w dwa wyświetlacze:



- **obsługi:** alfanumeryczny LCD, 2 x 16 znaków – wyświetlający cyfry i w pełni zrozumiałe dla obsługującego komunikaty tekstowe podczas sprzedaży, programowania kasy oraz wykonywania raportów;
- **klenta:** alfanumeryczny 16 pozycji, wbudowany w tylną część kasy.

2.10. Znaki specjalne na wyświetlaczu obsługi



Na wyświetlaczu obsługi mogą być czasami wyświetlane (na ogół w prawym górnym rogu) ekranu znaki specjalne:

 - znacznik, że wciśnięto klawisz  służący do wyboru drugiej funkcji klawiszy.

 - znacznik, że można użyć klawiszy strzałek   do poruszania się po pozycjach listy lub menu. Jeśli pozycje list lub menu mają przed sobą cyfry to można użyć także klawiszy numerycznych do poruszania się po tych pozycjach.





 - znacznik pokazywany w prawym dolnym rogu oznaczający, że dana pozycja Menu ma podpozycje do wyboru (naciśnięcie klawisza  spowoduje przejście do podme-







nu). Brak takiego znacznika w pozycji menu oznacza, że naciśnięcie  spowoduje już wejście do wykonywania danej funkcji.

  - tryb alfanumeryczny klawiatury, (w którym można wprowadzać litery). Wielkość znaku A określa wielkość wprowadzanych znaków. Zmiany wielkości dokonujemy poprzez

naciśnięcie  .

 - znacznik tandemu, który oznacza, że dana pozycja sprzedaży ma dowiązane opakowanie.

 - znaczki, że klawisz  pełni w danym edytorze specjalną funkcję np. zaznaczanie opcji Tak/NIE() , wprowadzanie wartości specjalnych (np.  -Zw% stawka nie-
używana, zwolniona, procentowa), przejście do listy  itp.

 i  - znaczniki wyboru (zaznaczenia) opcji TAK() /NIE(). Stan tych znaczników
zmieniamy klawiszem  co jest podpowiadane znacznikiem .



 - znacznik stanu naładowania akumulatora (poziom wypełnienia proporcjonalny do stanu naładowania).



 - praca z akumulatora.



 - ładowanie akumulatora.

2.11. Menu kasy

Wywołanie większości funkcji kasy polega na wybraniu funkcji z Menu. Aby wejść do

Menu należy naciśnąć   lub, jeśli opcja [454] Obsługa / 5 RAZEM=Menu jest
aktywna to samo  gdy kasa nie jest w otartym paragonie. Poruszając się po Menu klawi-

wiszami   możemy wybrać właściwą funkcję i spowodować jej wykonanie klawi-
szem . Jeśli dana pozycja Menu ma podpozycje (podmenu) to naciśnięcie

 powoduje przejście do podmenu. Cofanie się z podmenu następuje poprzez
naciśnięcie klawisza  (o jeden poziom) lub  do pierwszej pozycji. Jeśli jesteśmy

na pierwszej pozycji to  i  powodują wyjście z Menu.

Każda z funkcji menu ma swój unikatowy numer, tzw. skrót liczbowy. Jest on widoczny przed każdą pozycją Menu. Będąc w Menu możemy podawać kolejne cyfry skrótu, aby
szybciej dojść do danej pozycji (bez użycia klawiszy strzałek). Skrót można wybrać także

przed wejściem do Menu a po jego wprowadzeniu naciśnięcie klawisza  spowoduje od
razu wejście w daną pozycję Menu. Np. aby szybko wywołać funkcję Raportu Dobowego

powinniśmy naciskać kolejno klawisze    lub    .

Poniżej przedstawiono pełną strukturę funkcji w Menu kasy:

Menu

1 Funkcje	
11 Użytkownik	
111 Logowanie	Zmiana użytkownika (kasjera)
112 Zmiana hasła	Zmiana hasła bieżącego użytkownika
12 Kasa	
121 Wpłata	Wpłata gotówki do szuflady (także F+8)
122 Wypłata	Wpłata gotówki do szuflady (także F+9)
123 Otwórz szufl	Otwiera szufladę (tak samo jak każde F+8/9)
13 Komunikacja	
131 Modem	
1311 Inicjuj	Ciąg inicjalizacji wysyłany do modemu
1312 Połącz	Nawiązanie połączenia z danym numerem
1313 Rozłącz	Rozłączenie połączenia
132 PC	
1321 Połącz	Szybka zmiana na PC na porcie RS (np. z wagi lub skanera)
1322 Rozłącz	Powrót z PC na porcie RS na poprzednie urządzenie
14 Obsługa	
141 Zestaw rap.	Drukowanie zestawu raportów
142 Sprzedaż	
1421 Sp.Normalna	Włączenie trybu sprzedaży normalnej
1422 Sp.Szybka	Włączenie trybu sprzedaży szybkiej (1 klawisz → towar)
1423 Sp.Pojedyn.	Włączenie trybu sprzedaży pojedynczej (1 towar → paragon)
1424 Sp.Szyb.Poj.	Włączenie trybu sp.szybkiej i pojedynczej (1 klawisz → paragon)
143 Akumulator	
1431 Rozładuj	Rozładowanie akumulatora
1432 Ładuj	Ładowanie akumulatora
19 Wyświetl	
191 Czas	Wyświetlenie czasu
192 Akumulator	Wyświetlenie stanu akumulatora
193 Użytkownika	Wyświetlenie aktualnego użytkownika/kasjera
194 Ostatni par.	Wyświetlenie kwoty ostatniego paragonu
195 Gotówkę	Wyświetlenie stanu gotówki w kasie
2 Raporty	
21 Dobowy	Drukowanie raportu dobowego
22 Stanu Kasy	Drukowanie raportu stanu kasy
23 Rap.Obrotów	
231 Kasjerów	Drukowanie raportu obrotów Kasjerów
232 Towarów	Drukowanie raportu obrotów Towarów
233 Opakowań	Drukowanie raportu obrotów Opakowań
234 Działów tow.	Drukowanie raportu obrotów Działów towarowych
235 Godzinowych	Drukowanie raportu obrotów Godzinowych
24 R.Dobowe Inne	
241 Dobowy niez.	Drukowanie raportu dobowego niezerującego
242 Ostatni dob.	Drukowanie kopii ostatniego r.dobowego
25 Rap.Okresowe	
251 Miesięczny	Drukowanie raportu miesięcznego
252 Okresowy	Drukowanie raportu okresowego
259 Rozliczen.	Drukowanie raportu rozliczeniowego
26 Rap.Danych	
261 Rap.Towarów	
2611 Towary	Drukuje zestawienie towarów
2612 Opakowania	Drukuje zestawienie opakowań
2613 Tandemy	Drukuje zestawienie tandemów
2614 Braki na mag.	Drukuje raport stanów magazynowych (ilości) towarów
2619 Zmiany z PC	Drukowanie raportu zmian towarów z PC
262 Działy Tow.	Drukuje zestawienie działów towarowych
263 Jed.Miar	Drukuje zestawienie jednostek miar

264 Rabaty	Drukuje zestawienie danych rabatów
265 Rap.Użytkow.	
2651 Użytkownicy	Drukuje zestawienie użytkowników (kasjerów)
2652 Role użytk.	Drukuje zestawienie ról użytkowników
266 Ustawienia	Wydruk ustawień (w tym opcji konfiguracyjnych)
269 Opisy Stale	Raport Opisów Stałych (drukowanych tekstów)
29 Zestaw Rap.	Drukowanie konfigurowalnego zestawu raportów
3 Baza Danych	
31 Towary	
311 Edycja	Dodawanie i edycja towarów i opakowań
312 Usuń	Usuwanie opakowań
313 Funkcje tow.	
3131 Pokaż cenę	Wyświetlenie ceny (także z klawiatury F+CENA)
3132 Zmiana ceny	Zmiana ceny
3133 Pokaż ilość	Wyświetlenie ilość na magazynie
3134 Ustaw il.	Ustawienie ilości towaru z magazynu
3135 Dodaj ilość	Dodanie ilości towaru na magazynie
3136 Odejmij il.	Odjęcie ilości towaru z magazynu
319 Drukuj dane	
3191 Towary	Drukuje zestawienie Towarów
3192 Opakowania	Drukuje zestawienie Opakowań
3193 Tandemy	Drukuje zestawienie Tandemów
3194 Braki na mag	Drukuje raport stanów magazynowych
3199 Zmiany z PC	Drukuje raport zmian Towarów z PC
32 Działy tow	
321 Edycja	Edycja Działów Towarowych
329 Drukuj	Drukuje zestawienie Działów Towarowych
33 Jednostki m.	
331 Edycja	Edycja Jednostek Miar
339 Drukuj	Drukuje zestawienie Jednostek Miar
34 Rabaty/Narzuty	
341 Edycja	Edycja Tabeli Rabatów i Narzutów
342 Limity	Edycja Limitów Rabatów
343 Domyślne	Edycja Rabatów Domyślnych
349 Drukuj	Drukuje dane Rabatów
35 Użytkownicy	
351 Edycja	Edycja danych użytkowników
352 Usuń	Usuwanie użytkowników
353 Zmień Hasło	Zmiana hasła użytkownika
359 Drukuj	Drukuje zestawienie Użytkowników
36 Role Użytkow.	
361 Edycja	Edycja Ról Użytkowników
369 Drukuj	Drukuje zestawienie Ról Użytkowników
4 Ustawienia	
41 Zegar	Przestawienie zegara
42 Dane Identyf.	
421 Nagłówki wydr.	Programowanie nagłówka
422 Numer kasy	Programowanie nr kasy
423 NIP	Programowanie NIP
43 Stawki podatku	
44 Tekst reklam.	
45 Opcje	
451 Komunikacja	
4511 Połączenia	Przyporządkowanie portu RS do urządzeń
4512 PC	Opcje komunikacji z PC
4513 Modem	Opcje Modemu
452 Sprzęt	
4521 Energia	
45211 Oszczędność	Opcje Autowylączania i Autowygazania
45212 Typ Akumul.	Typ akumulatora

4522 Komponenty	Opcje komponentów sprzętowych (np. obecności szuflady)
453 System	Opcje systemowe
454 Obsługa	Opcje obsługi
455 Sprzedaż	Opcje sprzedaży
456 Wydruk	
4561 Ogólne	Ogólne opcje wydruku (podkreślenia)
4562 Paragonu	Opcje zawartości paragonu
4563 Zestawu Rap	Opcje Zestawu Raportu (Rap.Łańcuchowy)
4564 Rap.Zm.Tow	Opcje raportu zmian Towarów z Komputera PC
457 Dane	
4571 Kod wagowy	Typ kodu wagowego
4572 Kontrola	Kontrola danych
458 Funkcje opcji	
4581 Ust.domyśl.	Resetuje ustawienia opcji do domyślnych
459 Drukuj Opcje	Wydruk ustawień opcji
46 Limity	
461 Rabatów	Ustawienia maksymalnych rabatów
462 Kwot	Ustawienia maks.kwot paragonu, gotówki itp..
47 Parametry	
471 Rabaty domyśl.	Ustawienie domyślnych rabatów
472 Kurs Euro	Ustawienie kursu EURO
49 Drukuj ustaw	Wydruk ustawień kasy (w tym opcji)
5 Serwis	
51 Testy	
511 Serwisowe	Testy tylko dla serwisu
512 Wszystko	Testy wszystkie
513 Pojedynczo	Wybrane testy
514 Cyklicznie	Test cykliczne
52 Ustawienia S	Ustawienia serwisowe
53 Funkcje S	Funkcje serwisowe
59 Informacje	
591 Wersja	Wyświetlenie wersji
592 Pamięć fisk.	Wyświetlenie danych o pamięci fiskalnej
593 Pomiary nap.	Wyświetlenie pomiarów napięć
9 Pomoc	
91 Drukuj Menu	
92 Drukuj Ustaw	
93 Drukuj Opcje	

3. URUCHAMIANIE KASY MINI TAX

Po naciśnięciu klawisza  i przytrzymaniu przez ok. 2 sekundy kasa uruchomi się wykonując wewnętrzne testy systemowe informując użytkownika o tym. Następnie kasa przejdzie do trybu sprzedaży. Gdy kasa jest zasilana z baterii wewnętrznej, ze względu na oszczędność energii akumulatora, po okresie bezczynności kasa automatycznie się wyłączy. W opcji **[45211]Oszczędność** jest możliwość ustawienia czasu, po jakim kasa samoczynnie się wyłączy, gdy będzie nieużywana. Po ponownym załączeniu klawiszem, kasa uruchomi się bez wykonywania testów systemowych.

Aby wyłączyć kasę, należy nacisnąć i przytrzymać klawisz  przez ok. 2 sek.

3.1. Podłączanie i konfiguracja czytnika kodów kreskowych.

Kasa MINI TAX może współpracować z czytnikiem kodów kreskowych (skanerem). Doboru oraz konfiguracji czytnika powinien dokonać uprawniony serwisant. Do podłączenia kasy z komputerem niezbędny jest specjalny przewód połączeniowy. Podłączając skaner do kasy należy tylko przy wyłączonym zasilaniu kasy. W funkcji **[4511] Połączenia** jest możliwość wyboru urządzenia współpracującego. Należy tutaj ustawić jako urządzenie współpracujące **Skaner**. Jeśli identyfikacja towarów odbywać się będzie za pomocą skanera, należy zwrócić uwagę na ustawienie opcji kontroli kodu EAN w Opcjach Kontroli Danych **[4572]** jak również typ kodu wagowego ustawianego funkcją **[4571] Kod wagowy**.

3.2. Podłączanie wagi

Kasa może współpracować z elektroniczną wagą sklepową. Gniazdo do podłączenia wagi znajduje się w tylnej ścianie kasy (gniazdo to jest używane zamiennie dla wagi, skanera, komputera, modemu i terminala płatniczego). Do podłączenia kasy z komputerem niezbędny jest specjalny przewód połączeniowy. Doboru wagi powinien dokonać uprawniony serwisant. W funkcji **[4511] Połączenia** jest możliwość wyboru urządzenia współpracującego. Należy tutaj ustawić jako urządzenie współpracujące **Waga**.

3.3. Podłączanie komputera

Kasa MINI TAX posiada możliwość współpracy z komputerem. Do podłączenia kasy z komputerem niezbędny jest specjalny przewód połączeniowy. Należy pamiętać o ustawieniu w opcji **[4511] Połączenia** na Komputer PC. W opcjach komunikacji z PC **[4511] PC** należy ustawić właściwą prędkość transmisji – taką samą jak w komputerze (domyślnie ustawione jest 9600). Długość przewodu nie powinna przekraczać 15 m.

3.4. Podłączenie i współpraca z terminalem płatniczym EFT

Do kasy MINI TAX można podłączyć terminal płatniczy EFT. Terminal ten realizuje płatności kartami płatniczymi. Preferowanym urządzeniem jest terminal Trintech COMPACT 9000i, współpracujący z Centrum Rozliczeniowym PKO S.A. Dzięki połączeniu kasy z terminalem zakończenie paragonu przy płatności kartą płatniczą powoduje skomunikowanie się

kasy z terminalem. Przesyłana jest od razu do niego informacja z kwotą do zapłaty (wyeliminowana możliwość pomyłki przy przepisywaniu kwoty z paragonu do terminala oraz przyspieszona sama transakcja). Dalszy sposób obsługi terminala znajdzie Użytkownik w Instrukcji Obsługi terminala. Po pozytywnie zakończonej płatności, terminal przesyła do kasy potwierdzenie, co automatycznie kończy paragon. Podłączenia terminala do kasy powinien dokonać uprawniony serwisant, posiadający uprawnienia na serwisowanie kas oraz terminali płatniczych. Podłączenia należy dokonać przy wyłączeniu zasilania tak kasy, jak i terminala płatniczego. Do podłączenia służy złącze RS232 w tylnej ścianie kasy. Po podłączeniu terminala konieczne jest ustawienie urządzenia współpracującego na Terminal Płatniczy funkcją [4511] **Połączenia**.

3.5. Podłączanie szuflady

Do kasy MINI TAX jest możliwość podłączenia kasy na pieniądze (szuflady). Jednak podłączyć można tylko specjalną szufladę z własnym układem wyzwalającym elektromagnes szuflady. Szufladę podłącza się do złącza RS232 bezpośrednio, lub poprzez rozgąłźnik. Doboru szuflady oraz pierwszego podłączenia powinien dokonać uprawniony serwisant. W ofercie producenta kasy dostępne są specjalne szuflady dedykowane dla kas MINI TAX. Aby kasa sterowała szufladą należy ustawić aktywną opcję [4522] **Komponenty / 1 Szuflada**.

3.6. Wymiana papieru

W wyposażeniu dostarczonym wraz z kasą MINI TAX znajdują się dwie rolki papieru, który przed rozpoczęciem pracy należy w odpowiedni sposób założyć. Z uwagi na to, iż czynność wymiany papieru jest jedną z najczęstszych operacji wykonywanych podczas obsługi kasy, która wykonana niedokładnie może być przyczyną nieprawidłowej pracy urządzenia, wskazane jest, aby użytkownik dokładnie zapoznać się ze sposobem zakładania nowych rolek papieru. Papier w kasie fiskalnej zużywany jest całkowicie, zbliżanie się do końca rolki papieru sygnalizowane jest kolorowym paskiem na papierze, natomiast jego koniec sygnalizowany jest komunikatem: **BRAK PAPIERU** na wyświetlaczu obsługi.

W celu wymiany papieru na nowy należy:

- podnieść pokrywę mechanizmu drukującego
- zdjąć szpulę nawijającą kopie, odwinąć nawinięty na niej papier,
- wyciągnąć resztki papieru i usunąć z łoża drukarki pozostałą po starym papierze rolkę, na której zwinięty był papier
- przygotować nowe rolki papieru poprzez odwiniecie papieru, początek odwiniętego papieru wyrównać za pomocą nożyczek lub poprzez jego zagięcie
- wprowadzić taśmę papieru lewej stacji (oryginał) **pod prowadnice papieru**

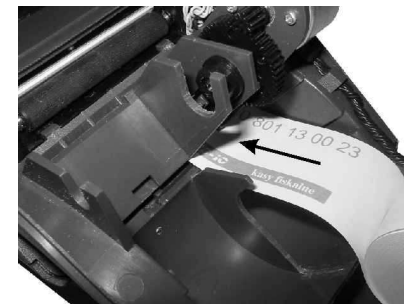

- w celu ułatwienia manipulowania rolkami, umieścić je poza pojemnikiem (na powierzchni osłony wyświetlacza w pokrywie);
- przesunąć papier pod czujnikiem papieru wyprowadzając go po jego drugiej stronie

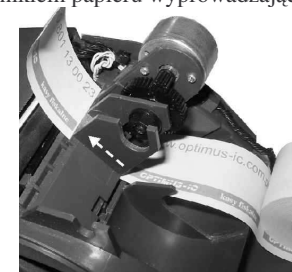

- z papieru wykonać „pętlę” (jak na rysunku poniżej), wprowadzić koniec papieru do szczeliny wejścia papieru w mechanizmie drukującym.



WYSUW
WYDRUK

- przy pomocy klawisza WYSUW WYDRUK przeprowadzić papier pod gumową rolką mechanizmu drukującego, wysunąć papier po stronie wyjścia z mechanizmu likwidując „pętlę”



- ❑ wprowadzić taśmę papieru prawej stacji (kopii) **pod prowadnicę papieru**;

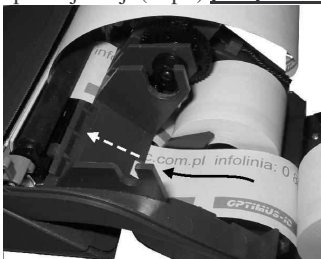

- ❑ z papieru wykonać „pętlę” (jak na rysunku poniżej), wprowadzić koniec papieru do szczeliny wejścia papieru w mechanizmie drukującym;



- ❑ za pomocą klawisza WYSUW
WYDRUK przesunąć papier pod gumową rolką mechanizmu aż do jego pokazania się po stronie wyjścia;



- ❑ do obu rolek papieru wprowadzić plastikową ośkę, rolki wraz z ośką osadzić w wyprofilowanych do tego celu miejscach;

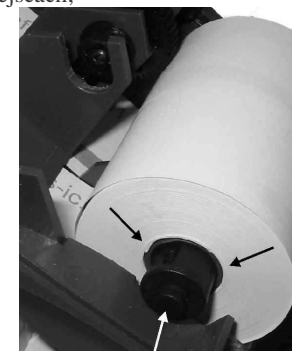

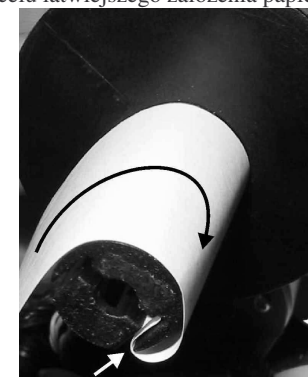

- ❑ przyciskiem WYSUW
WYDRUK odwinąć dłuższy kawałek papieru (kilkanaście cm);
- ❑ prawy pasek papieru założyć na szpulę nawijającą kopię (jedno z kół szpuli nawijacza można zdemontować, w celu łatwiejszego założenia papieru);

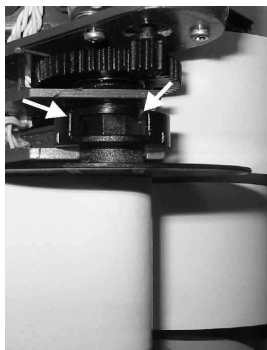

- ❑ szpulę umieścić na prowadnicach, odpowiednio ustawiając szpulę na ośmiokątym napędzie szpuli;



- ❑ naciskając klawisz  sprawdzić poprawność obiegu papieru w drukarce;
- ❑ zamknąć pokrywę mechanizmu drukującego wyprowadzając taśmę oryginału wydruku (lewą) na zewnątrz;
- ❑ skasować komunikat *BRAK PAPIERU* przyciskiem 

4. [1] FUNKCJE

W tym trybie menu użytkownik ma do wyboru funkcje dotyczące m.in. logowania użytkownika, operacji kasowych, sterowania trybem sprzedaży i wyświetlania różnych informacji. Zostały one opisane w następujących podrozdziałach.

4.1. [11] Kasjer

W tej pozycji menu kasy użytkownik ma możliwość zalogowania kasjera, który będzie prowadził sprzedaż na kasie. Na konto tego kasjera zaliczone zostaną wszelkie obroty (sprzedaż, rozliczenie środków płatniczych itp.), jakie będą wykonywane na kasie do chwili zalogowania innego kasjera.

[111] **Logowanie** – po naciśnięciu  jest możliwość wyboru kasjera (poprzez wpisanie jego numeru, lub wyboru z listy), lub dodanie nowego kasjera, jeśli kasjer nie został zaprogramowany. Po wyborze kasjera kasa zażąda wprowadzenia hasła kasjera, jakie zostało dla niego zaprogramowane.

Aby sprawdzić, jaki kasjer jest aktualnie zalogowany można użyć funkcji [193] **Wyświetl Użytkownika**.

[112] **Zmień Hasło** – funkcja zmiany hasła dla bieżącego użytkownika. Po wybraniu tej

funkcji należy podać stare hasło a następnie nowe. Klawiszem  na końcu zatwierdzamy zmianę hasła. Funkcja ta jest także dostępna pod skrótem [353] obok innych funkcji programowania danych użytkowników.

4.2. [12] Kasa

W menu [12] **Kasa** użytkownik ma możliwość dokonania wpłaty oraz wypłaty z kasy.

[121] **Wpłata** – po wejściu do tej pozycji menu pokazuje się okno dialogowe do wpisania wartości wpłaty. Po wpisaniu za pomocą klawiszy numerycznych wartości wpłaty zatwierdzamy ją klawiszem OK. Kasa drukuje potwierdzenie dokonania (zarejestrowania) wpłaty do kasy. Kwota ta będzie widoczna w raporcie stanu kasy oraz raporcie kasjera, który był zalogowany w chwili dokonywania wpłaty.

[122] **Wypłata** – jak wyżej, tylko wpisywana wartość jest wypłatą z kasy.

[123] **Otwórz szufladę** – polecenie otwarcia szuflady bez konieczności wprowadzania kwoty wpłaty lub wypłaty.

Uwaga! Jeśli na kasie zaprogramowany jest kurs Euro (ustawienie [472] **Kurs Euro**) kasa będzie pytała o walutę podawanych kwot.

Uwaga! Funkcje Wpłaty i Wypłaty dostępne są także bezpośrednio z klawiatury poprzez

podanie kwoty i naciśnięcie  lub .

4.3. [13] Komunikacja

W menu KOMUNIKACJA użytkownik ma możliwość szybkiego przełączania i sterowania (w przypadku modemu) funkcji związanych z komunikacją kasy z komputerem (PC) lub modemem.

[131] **Modem** – po wejściu do tej pozycji pokazuje się menu niższego rzędu, a w nim:

[1312] **Inicjuj** – funkcja wysyła ciąg znaków konfiguracyjnych do modemu. Ciąg znaków konfiguruje się w opcji [4513] **Opcje Modemu**

[1312] **Połącz** – funkcja służy do wybrania numeru i nawiązania połączenia ze zdalnym komputerem, który może przysyłać lub odbierać dane z kasy. Sekwencję wybierania numeru edytujemy także w opcji [4513] **Opcje Modemu**

[1313] **Rozłącz** – funkcja rozłączenia połączenia modemowego

Drugą pozycją w menu KOMUNIKACJA jest:

[132] **PC** – po wejściu do tego trybu, pokazuje się menu niższego rzędu, a w nim:

[1321] **Połącz** – umożliwia szybką i tymczasową zmianę na komunikację z PC bez względu na to, jakie urządzenie jest wybrane na porcie RS w opcji [4511] **Połączenia**. Po wybraniu funkcji [1321] **Rozłącz** jak również po wyłączeniu i włączeniu kasy na porcie RS będzie wybrane urządzenie podane w opcji [4511] **Połączenia**. Funkcja może być użyteczna w sytuacji, kiedy standardowo na porcie RS kasy używamy np. skanera kodów kreskowych a sporadycznie chcemy skomunikować kasę z komputerem PC

[1321] **Rozłącz** – rozłączenie komunikacji z PC – przywrócenie urządzenia na porcie RS na to, które ustawione jest w opcjach [4511] **Połączenia**.

4.4. [14] Obsługa

W menu **Obsługa** mamy możliwość wybrania następujących funkcji:

- 1) Wydruku zestawu raportów (użyteczne, gdy kasjer nie ma dostępu do Menu raportów)
- 2) Trybu Sprzedaży
- 3) Obsługi akumulatora

Funkcje te opisano w następnych rozdziałach

4.5. [141] Zestaw raportów kasjera

W funkcji tej kasjer, który nie ma dostępu do pełnego menu (został mu on ograniczony) może za pomocą tej funkcji wydrukować Zestaw raportów (zdefiniowany w opcjach [4563] **Zestaw Raportów**).

4.6. [141] Tryb Obsługi Sprzedaży

W menu tym możemy wybrać jeden z trzech możliwych trybów prowadzenia sprzedaży na kasie:

1) [1411] **Sprzedaż Normalna** – standardowy tryb sprzedaży, który umożliwia pełną funkcjonalność obsługi sprzedaży. Tryb ten można także złączyć poprzez wybranie sekwencji

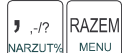

2) [1412] **Sprzedaż Szybka** – specjalny tryb sprzedaży, w którym naciśnięcie klawiszy numerycznych od 0-9 powoduje sprzedaż towarów o kodach od 0 do 9. Tryb ten można także

złączyć poprzez wybranie sekwencji

3) [1413] **Sprzedaż Pojedyncza** - specjalny tryb sprzedaży, w którym sprzedaż jednego towaru powoduje natychmiastowe zakończenie paragonu. Tryb ten można także złączyć

poprzez wybranie sekwencji

4) [1414] **Sprzedaż Szybka Pojedyncza** - specjalny tryb sprzedaży, w którym naciśnięcie klawiszy numerycznych od 0-9 powoduje sprzedaż towarów o kodach od 0 do 9 oraz natychmiastowe zakończenie paragonu. Tryb ten można także złączyć poprzez wybranie se-

kwencji

4.7. [143] Akumulator

W menu Akumulator użytkownik może ręcznie wykonać funkcje związane z obsługą akumulatora. Funkcje te są wykorzystywane w celu utrzymania jak najlepszych parametrów akumulatora.

[1431] **Rozładuj** – funkcja rozładowania akumulatora. Kasa włączy tryb rozładowania akumulatora, do momentu jego całkowitego rozładowania kasa nie będzie mogła wykonać żadnej innej funkcji (sprzedaży, raportów, itp.). Jeśli tryb rozładowania zostanie włączony przy podłączonym zasilaczu zewnętrznym, kasa zgłosi komunikat: Rozładowuj bez zasilacza. Funkcja zostanie włączona po odłączeniu zasilacza.



[1432] **Ładuj** – tryb ładowania akumulatora bez względu na stan jego naładowania.

5. [2] RAPORTY

5.1. [21] Raport Dobowy

Raport dobowy jest najważniejszym raportem, jaki każdy użytkownik zobowiązany jest wykonać codziennie po zakończeniu sprzedaży jako zerujący. Podczas wykonywania tego raportu następuje zapis do pamięci fiskalnej obrotu z całego dnia (od ostatniego raportu dobowego zerującego) z uwzględnieniem rozdziału kwot podatku na poszczególne stawki PTU, daty i godziny wykonania raportu, ilości wystawionych paragonów fiskalnych, ilości i wartości anulowanych paragonów. Wydruk tego raportu oznaczony jest numerem unikatowym kasy i logo fiskalnym: stylizowanym z literek PL. **Wydruk ten należy starannie przechowywać – służy jako rozliczenie podatków z Urzędem Skarbowym.**

Kolejność operacji podczas wykonywania raportu dobowego:

Po wejściu do funkcji [21] **R.Dobowy** i zatwierdzeniu klawiszem  kasa wyświetli komunikat: *Czy drukować raport dobowy?* Klawiszem  można zrezygnować z wykonania funkcji, klawiszem  potwierdzamy wykonanie funkcji. Kolejnym pytaniem będzie pytanie o poprawność daty: **Data 01-12-2004 jest poprawna?**

Należy bezwzględnie skontrolować, czy wyświetlana przez kasę data jest zgodna z rzeczywistością, gdyż zatwierdzenie raportu dobowego z niewłaściwą datą doprowadzi do uszkodzenia pamięci fiskalnej kasy i konieczności jej wymiany na nową na koszt podatnika!!!

Jeżeli wyświetlana data jest poprawna, zatwierdzamy klawiszem  i raport dobowy zostanie wykonany (pojawi się komunikat: *Proszę czekać...* i nastąpi wydruk raportu. W przypadku stwierdzenia niezgodności wyświetlanej daty z rzeczywistością, należy wycofać się

z funkcji raportu dobowego klawiszem  i niezwłocznie wezwać serwis!!! W przypadku, gdy od ostatniego raportu dobowego nie była wykonana sprzedaż, po wejściu do funkcji raportu dobowego pojawi się komunikat: *Brak sprzedaży! Drukować raport?* Zatwierdzenie tego spowoduje wydrukowanie i zapisanie do pamięci fiskalnej raportu dobowego z zerowymi wartościami.

5.2. [22] Raport Stanu kasy



W raporcie stanu kasy drukowane są wartości sprzedaży z rozbiem na poszczególne środki płatnicze: gotówka, чеки itp., wpłaty, wypłaty, skup i sprzedaż opakowań zwrotnych, ilość paragonów fiskalnych, ilość paragonów anulowanych, ilość pozycji stornowanych.

Po wybraniu funkcji [22] **R.Stanu Kasy** i zatwierdzeniu klawiszem  jest możliwość wyboru z listy *Rodzaju raportu*.

1. *Niezerujący*

2. *Zerujący*

Wydrukowane raporty zawierają identyczne dane, różny jest natomiast skutek ich wykonania. Wykonanie raportu jako zerujący spowoduje wyzerowanie wydrukowanych wartości i dane te w kasie nie będą już dostępne. Wykonanie jako niezerujący ma charakter jedynie poglądowy, dane dalej będą w kasie dostępne i nadal będą sumowane. Należy wybrać żądany

tryb raportu klawiszami   i zatwierdzić klawiszem  - nastąpi wydruk raportu

5.3. [23] Raporty obrotów

W tym menu mamy możliwość wyboru następujących raportów obrotów:

- 1) Obrotów Kasjerów
- 2) Obrotów Towarów
- 3) Obrotów Opakowań
- 4) Obrotów Działów Towarowych
- 5) Obrotów Godzinowych

Raporty te zostały szczegółowo opisane w następnych rozdziałach

5.4. [231] Raport Obrotów Kasjerów

W raporcie kasjera drukowane są dla danego kasjera wartości sprzedaży z rozbiem na poszczególne środki płatnicze: gotówka, чеки itp., wpłaty, wypłaty, skup i sprzedaż opakowań zwrotnych, ilość paragonów fiskalnych, ilość paragonów anulowanych, ilość pozycji stornowanych oraz datą i godziną rozpoczęcia (załogowania) i zakończenia (wyłogowania) zmiany.



Po wybraniu funkcji [231] **Raport Obrotów Kasjerów** i zatwierdzeniu klawiszem  jest możliwość wyboru z listy zakresu raportu:

1. *Bieżący kasjer* – raport tylko dla bieżącego załogowanego kasjera
2. *Wybrany kasjer* – raporty dla wybranego kasjera z listy
3. *Wszyscy kasjerzy* – raporty dla wszystkich kasjerów zaprogramowanych na kasie

Następnie należy wybrać tryb raportu:

1. *Niezerujący*
2. *Zerujący*.

Wydrukowane raporty zawierają identyczne dane, różny jest natomiast skutek ich wykonania. Wykonanie raportu jako zerujący spowoduje wyzerowanie wydrukowanych wartości i dane te w kasie nie będą już dostępne. Wykonanie jako niezerujący ma charakter jedynie poglądowy, dane dalej będą w kasie dostępne i nadal będą sumowane. Należy wybrać żądany

tryb raportu klawiszami   i zatwierdzić klawiszem  - nastąpi wydruk raportu.

5.5. [232] Raport Obrotów Towarów

Na raporcie sprzedaży towarów drukowane są nazwy i kody towarów oraz informacje o ilości i wartości ich sprzedaży.

Po wybraniu funkcji **[232] Raport Obrotów Towarów** i zatwierdzeniu klawiszem

 jest możliwość określenia (wyboru z listy) kryterium *Zakresu raportu*, dla których towarów raport ma być wykonany:

1. **Wszystkie Towary** – wydrukowanie wszystkich towarów, które były sprzedawane od ostatniego raportu.
2. **Zakres kodów** – pozwala na wybór zakresu towarów, dla których ma być sporządzony

raport. Po wybraniu tego kryterium klawiszem  należy podać **Zakres raportu: Od:** (wpisać za pomocą klawiszy numerycznych kod towaru początkowego dla

wykonania raportu, np. 1) i zatwierdzić klawiszem . Następnie należy podać kod towaru, na którym wydruk raportu ma być zakończony (np. 100) i zatwierdzić

klawiszem .



3. **W danym dziale** – można zadeklarować, z jakiego działu towary mają być objęte rapor-

tem. Po wybraniu tego kryterium klawiszem  na wyświetlaczu pokaże się

Zakres raportu  i za pomocą klawiszy   można wybrać z listy dział, dla jakiego ma być wykonany raport.

4. **W danej stawce** – pozwala na wydrukowanie raportu sprzedaży towarów w określonej

(wybranej) stawce PTU (VAT). Po wybraniu tego kryterium klawiszem  na

wyświetlaczu pokaże się *Zakres raportu*  i za pomocą klawiszy   można wybrać z listy stawkę PTU, dla jakiej ma być wykonany raport. Na liście znajdują się kolejno wszystkie stawki PTU A, B, C, D, E, F, G, a obok nich wyświetlane SA wartości tych stawek. Jeśli obok stawki widnieje znak „-” oznacza to, że dana stawka nie jest oprogramowana (jest nieaktywna), jeśli widnieje znaczek ZW, oznacza to, że towary przywiązane do tej litery są towaremi zwolnionymi z podatku.

Po wyborze i zatwierdzeniu klawiszem  jednego z wyżej opisanych kryteriów

należy z dostępnej listy *Tryb raportu* :

1. Niezerujący

2. Zerujący.

Wydrukowane raporty zawierają identyczne dane, różny jest natomiast skutek ich wykonania. Wykonanie raportu jako zerujący spowoduje wyzerowanie wydrukowanych wartości i dane te w kasie nie będą już dostępne. Wykonanie jako niezerujący ma charakter jedynie

poglądowy, dane dalej będą w kasie dostępne i nadal będą sumowane. Należy wybrać żądany

tryb raportu i zatwierdzić klawiszem  - nastąpi wydruk raportu. Jeśli nie było sprzedaży w podanym zakresie, na raporcie (z określeniem podanego zakresu) wydrukowany zostanie komunikat: *Brak sprzedaży*.

5.6. [233] Raport Obrotów Opakowań

Na raporcie obrotów opakowań drukowane są nazwy i kody opakowań oraz informacje o ilości i wartości ich sprzedaży oraz przyjęć.

Po wybraniu funkcji **[233] Raport Obrotów Opakowań** i zatwierdzeniu klawiszem

 jest możliwość określenia (wyboru z listy) kryterium – *Zakresu raportu*, dla których opakowań raport ma być wykonany:

1. **Wszystkie** – wydrukowanie raportu wszystkich opakowań, które były sprzedawane i przyjmowane od ostatniego raportu.
2. **Zakres kodów** – pozwala na wybór zakresu opakowań, dla których ma być sporządzo-

ny raport. Po wybraniu tego kryterium klawiszem  należy podać **Zakres raportu: Od:** (wpisać za pomocą klawiszy numerycznych kod opakowania początko-

wego dla wykonania raportu, np. 101) i zatwierdzić klawiszem . Następnie należy podać kod opakowania, na którym wydruk raportu ma być zakończony (np.

200) i zatwierdzić klawiszem .



Po wyborze i zatwierdzeniu jednego z wyżej opisanych kryteriów należy wybrać z dostępnej

listy **Tryb raportu** :

1. Niezerujący

2. Zerujący.

Wydrukowane raporty zawierają identyczne dane, różny jest natomiast skutek ich wykonania. Wykonanie raportu jako zerujący spowoduje wyzerowanie wydrukowanych wartości i dane te w kasie nie będą już dostępne. Wykonanie jako niezerujący ma charakter jedynie poglądowy, dane dalej będą w kasie dostępne i nadal będą sumowane. Należy wybrać żądany

tryb raportu klawiszami   i zatwierdzić klawiszem  - nastąpi wydruk raportu. Jeśli nie było sprzedaży w podanym zakresie, na raporcie (z określeniem podanego zakresu) wydrukowany zostanie komunikat: *Brak sprzedaży*.



5.7. [234] Raport Obrotów Działów

Na raporcie sprzedaży działów drukowane są nazwy i numery działów oraz informacje o ilości i wartości ich sprzedaży.

Po wybraniu funkcji **[234] Raport Obrotów Działów** i zatwierdzeniu klawiszem  jest możliwość określenia (wyboru z listy) kryterium – *Zakresu raportu*, dla których opakowań raport ma być wykonany:

1. *Wszystkie* – wydrukowanie raportu wszystkich działów, w których były sprzedawane towary od ostatniego raportu.
2. *Zakres działów* – pozwala na wybór zakresu działów, dla których ma być sporządzony



raport. Po wybraniu tego kryterium klawiszem  należy podać *Zakres raportu* : wybrać z dostępnej listy (wyświetlany jest numer i nazwa działu), od którego raport

ma być rozpoczęty i zatwierdzić klawiszem . Następnie należy wybrać z dostępnej listy dział, na którym wydruk raportu ma być zakończony i zatwierdzić klawiszem .

Po wyborze i zatwierdzeniu jednego z wyżej opisanych kryteriów należy wybrać z dostępnej listy *Tryb raportu* .

1. *Niezerujący*
2. *Zerujący*.

Wydrukowane raporty zawierają identyczne dane, różny jest natomiast skutek ich wykonania. Wykonanie raportu jako zerujący spowoduje wyzerowanie wydrukowanych wartości i dane te w kasie nie będą już dostępne. Wykonanie jako niezerujący ma charakter jedynie poglądowy, dane dalej będą w kasie dostępne i nadal będą sumowane. Należy wybrać żądany

tryb raportu klawiszami   i zatwierdzić klawiszem  - nastąpi wydruk raportu. Jeśli nie było sprzedaży w podanym zakresie, na raporcie (z określeniem podanego zakresu) wydrukowany zostanie komunikat: *Brak sprzedaży*.



5.8. [235] Raport Obrotów Godzinowych

W raporcie godzinowym drukowane jest zestawienie sprzedaży z rozbiciem na poszczególne godziny, drukowane są informacje ilości wystawionych w danej godzinie paragonów, ilości pozycji na paragonach oraz wartości sprzedaży. Jeżeli w jakichś godzinach nie wystąpiła sprzedaż, godziny te są pominięte.

Po wejściu do **[235] Raport Obrotów Godzinowych** klawiszem  wyświetlone zostanie okno dialogu:

Za dzień i do wyboru:

1. **Aktualny,**
2. **Poprzedni.**

Po wybraniu (za pomocą klawiszy  lub ) właściwego dnia i zatwierdzeniu klawiszem  wyświetlane jest pytanie o tryb raportu:

1. **Niezerujący**
2. **Zerujący**

Wydrukowane raporty zawierają identyczne dane, różny jest natomiast skutek ich wykonania. Wykonanie raportu jako zerujący spowoduje wyzerowanie wydrukowanych wartości i dane te w kasie nie będą już dostępne. Wykonanie jako niezerujący ma charakter jedynie poglądowy, dane dalej będą w kasie dostępne i nadal będą sumowane. Należy wybrać żądany

tryb raportu i zatwierdzić klawiszem  - nastąpi wydruk raportu.

5.9. [24] Raporty Dobowe Inne

W tym Menu mamy do wyboru możliwość wybrania do wydruku niefiskalnych raportów dobowych:

- 1) Raport dobowy niezerujący
- 2) Ostatni raport dobowy

5.10. [241] Raport Dobowy Niezerujący

Raport ten jest niefiskalną kopią przyszłego raportu dobowego. Drukowane są na nim wartości sprzedaży w poszczególnych stawkach podatkowych wraz z rozliczeniem podatku należnego.

Aby wykonać raport należy wybrać funkcję **[242] Dobowy Niezerujący** i zatwierdzić

klawiszem  - raport zostanie automatycznie wydrukowany.

Wydrukowanie raportu nie niesie za sobą żadnych konsekwencji - żadne wartości w kasie nie są zerowane. Można go wykonywać wielokrotnie w ciągu dnia.

5.11. [242] Ostatni Raport Dobowy

Raport ten jest niefiskalną kopią ostatniego raportu dobowego. Drukowane są na nim wartości sprzedaży w poszczególnych stawkach podatkowych wraz z rozliczeniem podatku należnego.

Aby wykonać raport należy wybrać funkcję **[242] Ostatni Dobowy** i zatwierdzić klawiszem

 - raport zostanie automatycznie wydrukowany.

Wydrukowanie raportu nie niesie za sobą żadnych konsekwencji - żadne wartości w kasie nie są zerowane. Można go wykonywać wielokrotnie w ciągu dnia.

5.12. [25] Raporty Okresowe



Raporty okresowe są odczytami raportów dobowych z pamięci fiskalnej. W raportach okresowych rozróżniamy 3 typy raportów:

- 1) Raport Miesięczny – z zakresu jednego zakończonego miesiąca
- 2) Raport Okresowy – z dowolnego zakresu dat lub numerów raportów dobowych
- 3) Raport Rozliczeniowy - z dowolnego zakresu dat lub numerów raportów dobowych, ale tylko po zakończeniu trybu fiskalnego

5.13. [251] Raport Miesięczny

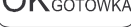
Funkcja [251] **Raport Miesięczny** drukuje raport za okres miesiąca: podaje się tylko miesiąc i rok, za jaki raport ma być wykonany. Drukowane są wszystkie raporty, jakie zostały zapisane w pamięci fiskalnej kasy w wybranym miesiącu. **Wykonanie raportu jest możliwe**

tylko za zakończony miesiąc. Po wybraniu tego typu raportu klawiszem  należy określić miesiąc i rok, za jaki raport ma być wydrukowany. Za pomocą klawiszy numerycznych należy wpisać (skorygować) podpowiadany przez kasę miesiąc i rok (za pomocą



klawiszy   można poruszać się kursorem pomiędzy wyświetlanymi cyframi).

Właściwie wpisany miesiąc i rok należy zatwierdzić klawiszem . Następuje wydruk raportu. Jeśli wybrany zakres jest niewłaściwy (np. miesiąc jeszcze nie jest zakończony) to pokaże się komunikat: *Błąd zakresu raportu*. Jeśli w wybranym miesiącu nie było wykonanych raportów dobowych, kasa zgłosi komunikat: *Brak danych w tym zakresie*.

Raport miesięczny jest raportem fiskalnym – posiada pełne oznaczenia fiskalne: deskryptor: FISKALNY, znaczek PL oraz pełny numer unikatowy kasy (trzy litery i 8 cyfr).

5.14. [252] Raport Okresowy

Funkcja [252] **Raport Okresowy** drukuje raport za podany zakres. Zakres można podać jako numery raportów dobowych zapisane w pamięci fiskalnej lub jako daty (początkową i końcową). Raport można wykonać jako pełny lub jako podsumowanie (krótkie zsumowanie

raportów z podanego zakresu). Po wybraniu tego typu raportu klawiszem  należy wybrać z listy *Raport* :

1. *Wg dat*
2. *Wg nr*

Właściwe kryterium wybieramy klawiszem  przechodzimy do dialogu *Zakres raportu Od:* należy wpisać numer/datę początkową dla raportu okresowego. Datę i numer wpisujemy używając klawiatury numerycznej. Datę podajemy w formacie: DD-MM-RRRR (taki format jest podpowiadany na wyświetlaczu). Podczas wpisywania

daty pomiędzy wpisywanymi cyframi można się poruszać kursorem za pomocą klawi-

szy  . Wpisany właściwy numer/datę zatwierdzamy klawiszem

. Następnie w identyczny sposób należy wpisać numer/datę końcową dla wykonywanego raportu. Wpisany numer/datę należy zatwierdzić klawiszem



Kolejnym kryterium do określenia raportu jest rodzaj *Wydruku raportu* :

1. *Pełny* – wybranie tego typu wydruku spowoduje wydruk wszystkich raportów zapisanych w wybranym zakresie w pamięci fiskalnej. Na końcu wydruku znajdzie się podsumowanie wydrukowanego zakresu. **Raport okresowy wykonany jako PEŁNY jest raportem fiskalnym – posiada pełne oznaczenia fiskalne: deskryptor: FISKALNY, znaczek PL oraz pełny numer unikatowy kasy (trzy litery i 8 cyfr).**
2. *Podsumowanie* – raport zostanie wydrukowany w postaci samego podsumowania raportów dobowych z wybranego zakresu. **Raport wykonany jako podsumowanie NIE JEST raportem fiskalnym (deskryptor: NIEFISKALNY, tylko część cyfrowa numeru unikatowego).**

5.15. [259] Raport Rozliczeniowy

Funkcja [259] **Raport Rozliczeniowy** drukuje raport podobny do raportu okresowego opisanego w poprzednim rozdziale, ale ma on inny tytuł („Raport Rozliczeniowy Fiskalny”) i można go wykonać dopiero po zamknięciu trybu fiskalnego kasy. Edycja zakresu i trybu raportu jest identyczna jak dla raportu okresowego.

5.16. [26] Raporty Danych

W tym menu mamy do wyboru wydrukowanie szeregu raportów zawierających zaprogramowane dane i ustawienia kasy. Wszystkie z tych raportów są także dostępne w menu [3] **Baza danych** i [4] **Ustawienia** gdzie w każdej kategorii programowanych danych mamy dostępne funkcje wydruku. W tym miejscu zostały zebrane wszystkie te wydruki w celu łatwiejszej możliwości wydrukowania wielu raportów dotyczących ustawionych na kasie danych.

5.17. [261] Raporty Danych Towarów

W tym menu mamy do wyboru wydrukowanie szeregu raportów zawierających dane towarów, opakowań, listy tandemów i ustawienia kasy. Wszystkie z tych raportów są także dostępne w menu [319] **Drukuj dane Towarów**

5.18. [2611] Raport Towary

Ta funkcja służy do wydrukowania listy zaprogramowanych w kasie towarów. Po wybraniu

funkcji **[2611] Raport Towary** i zatwierdzeniu klawiszem  jest możliwość określenia (wyboru z listy) kryterium **Zakresu raportu**, dla których towarów raport ma być wykonany:

1. **Wszystkie Towary** – wydrukowanie wszystkich towarów, które były sprzedawane od ostatniego raportu.
2. **Zakres kodów** – pozwala na wybór zakresu towarów, dla których ma być sporządzony

raport. Po wybraniu tego kryterium klawiszem  należy podać *Zakres raportu*: *Od:* (wpisać za pomocą klawiszy numerycznych kod towaru początkowego dla

wykonania raportu, np. 1) i zatwierdzić klawiszem . Następnie należy podać kod towaru, na którym wydruk raportu ma być zakończony (np. 100) i zatwierdzić

klawiszem .



3. **Z danego działu** – można zadeklarować, z jakiej grupy towarów (działu) towary mają

być objęte raportem. Po wybraniu tego kryterium klawiszem  na wyświetlaczu

tłaczki pokaże się *Zakres raportu*  i za pomocą klawiszy   można wybrać z listy dział, dla którego ma być wykonany raport.

4. **W danej stawce** – pozwala na wydrukowanie raportu sprzedaży towarów w określonej

(wybranej) stawce PTU (VAT). Po wybraniu tego kryterium klawiszem 

na wyświetlaczu pokaże się *Zakres raportu*  i za pomocą klawiszy   można wybrać z listy stawkę PTU, dla której ma być wykonany raport. Na liście znajdują się kolejno wszystkie stawki PTU A, B, C, D, E, F, G, a obok nich wyświetlane SA wartości tych stawek. Jeśli obok stawki widnieje znak „-” oznacza to, że dana stawka nie jest oprogramowana (jest nieaktywna), jeśli widnieje znaczek ZW, oznacza to, że towary przywiązane do tej litery są towarami zwolnionymi z podatku.

Po wyborze i zatwierdzeniu klawiszem  jednego z wyżej opisanych kryteriów

należy z dostępnej listy **Rodzaj wydruku** :

1. **Pełne dane** – wszystkie dane towarów
2. **Cennik**. – Nazwa, stawka PTU, kod i cena
3. **Stany magazynowe** – Nazwa, stawka PTU, kod i stan na magazynie
4. **Towary i PTU** – Nazwa, stawka PTU i kod.

5.19. [2612] Raport Opakowania

Ta funkcja służy do wydrukowania listy zaprogramowanych w kasie opakowań zwrotnych.

Po wybraniu funkcji **[2612] Raport Opakowania** i zatwierdzeniu klawiszem  jest możliwość określenia (wyboru z listy) kryterium **Zakresu raportu**, dla których towarów raport ma być wykonany:

1. **Wszystkie opakowania** – wydrukowanie wszystkich towarów, które były sprzedawane od ostatniego raportu.
2. **Zakres kodów** – pozwala na wybór zakresu towarów, dla których ma być sporządzony

raport. Po wybraniu tego kryterium klawiszem  należy podać *Zakres raportu*: *Od:* (wpisać za pomocą klawiszy numerycznych kod towaru początkowego dla

wykonania raportu, np. 1) i zatwierdzić klawiszem . Następnie należy podać kod towaru, na którym wydruk raportu ma być zakończony (np. 100) i zatwierdzić

klawiszem .

Po wyborze i zatwierdzeniu klawiszem  jednego z wyżej opisanych kryteriów

należy z dostępnej listy **Rodzaj wydruku** :

1. **Pełne dane** – wszystkie dane towarów
2. **Cennik**. – Nazwa, stawka PTU, kod i cena
3. **Stany magazynowe** – Nazwa, stawka PTU, kod i stan na magazynie

5.20. [2613] Raport Tandemy

Ta funkcja służy do wydrukowania listy zaprogramowanych w kasie tandemów tj. towarów, które mają przyporządkowane opakowanie zwrotne. Po wybraniu funkcji **[2613] Raport**

Tandemy i zatwierdzeniu klawiszem  zostanie wydrukowany raport.

5.21. [2614] Raport Braki na magazynie

Ta funkcja służy do wydrukowania listy towarów i opakowań, których stan na magazynie jest mniejszy niż podana następnie ilość minimalna. Po wybraniu funkcji **[2613] Raport Braki**

na magazynie i zatwierdzeniu klawiszem  zostanie zadane pytanie na temat ilości minimalnej a po jej zatwierdzeniu zostanie wydrukowany raport, który będzie zawierał tylko te pozycje, których ilość na magazynie jest mniejsza bądź równa podanej.

5.22. [2619] Raport Zmiany Towarów z PC

Ta funkcja służy do wydrukowania listy zmian towarów i opakowań, które zostały przeprowadzone z komputera PC a nie zostały wydrukowane podczas transmisji. To czy zmiany towarów z PC są drukowane na bieżąco (podczas transmisji) określa opcja **[1] Drukuj po-tem** w kategorii **[4564] Opcje Wydruku Raportu Zmian Towarów**. Jeśli wydruk nie jest wykonywany na bieżąco to musi zostać zrobiony najpóźniej przed pierwszym paragonem lub przed raportem dobowym. W tych sytuacjach (przed otwarciem paragonu lub wykonaniem raportu dobowego) kasa sama wykona ten raport zmian. Użytkownik za pomocą funkcji **[2619] Raport Zmian Towarów z PC** może wykonać ten wydruk wcześniej. Raport zmian obejmuje następujące operacje na towarach:

1. Dodanie towaru
2. Usunięcie towaru (tylko po raporcie dobowym)
3. Zmiana nazwy i/lub stawki PTU (tylko po raporcie dobowym, jako zmian stawki traktowane też jest zmiana typu z towaru na opakowanie i odwrotnie)

5.23. [262] Raport Działy Towarowe

Ta funkcja służy do wydrukowania listy zaprogramowanych w kasie Działów Towarowych, które służą do grupowania towarów. Po wybraniu funkcji zostanie wydrukowany raport.

5.24. [263] Raport Jednostki Miar

Ta funkcja służy do wydrukowania listy zaprogramowanych w kasie Jednostek Miar, które mogą być drukowane przy ilościach towarów na paragonie, jeśli wybrana jest opcja **[1] Drukuj j.miar** w kategorii **[4562] Opcje wydruku paragonu**. Po wybraniu funkcji zostanie wydrukowany raport.

5.25. [264] Raport Rabaty

Ta funkcja służy do wydrukowania listy zaprogramowanych w kasie Rabatów i Narzutów, które mogą być użyte przy wystawianiu paragonu. Po wybraniu funkcji zostanie wydrukowany raport.

5.26. [265] Raporty Danych Użytkowników

W tym menu mamy do wyboru wydruk listy Użytkowników (kasjerów) i Ról Użytkowników (określających prawa dostępu). Raporty te są opisane w następnych rozdziałach.

5.27. [2651] Raport Użytkownicy

Ta funkcja służy do wydrukowania listy zaprogramowanych w kasie Użytkowników (kasjerów). Po wybraniu funkcji zostanie wydrukowany raport.

5.28. [2652] Raport Role Użytkowników

Ta funkcja służy do wydrukowania listy zaprogramowanych w kasie Ról Użytkowników (kasjerów). Role Użytkowników określają zakres praw dostępu do poszczególnych zakresów funkcjonalnych kasy. Poprzez przypisanie użytkownikowi danej roli określamy, jakie ma on prawa dostępu. Po wybraniu funkcji zostanie wydrukowany raport.

5.29. [266] Raport Ustawienia

Ta funkcja służy do wydrukowania listy zaprogramowanych w kasie Ustawień – danych parametrów kasy, które możemy zaprogramować w funkcjach kategorii **[4] Ustawienia**. Po wybraniu funkcji zostanie wydrukowany raport.

5.30. [267] Raport Opisy Stałe

Ta funkcja służy do wydrukowania listy wszystkich **Opisów Stałych**, jakie kasa używa w swoich wydrukach.

5.31. [29] Zestaw Raportów

Funkcja drukowania zestawu raportów, jakie zostały skonfigurowane w opcji **[4563] Zestaw Raportów** gdzie podajemy, jakie raporty mają wejść w skład zestawu. Zamiast wykonywać po kolei kilku różnych raportów na koniec dnia, można skonfigurować kasę tak, aby po wywołaniu tej jednej funkcji (skrót [29]) kasa wykonała po kolei wszystkie te raporty.

[29] Zestaw Raportów – zatwierdzenie klawiszem . Kasa zapyta: Drukować

zestaw raportów? Potwierdzenie klawiszem , lub rezygnacja klawiszem .

Potem mamy do wyboru czy raport ma być wykonany jako zerujący czy też niezerujący.

Jeśli w zestawie raportów zerującym jest raport dobowy (kasa w trybie fiskalnym) nastąpi

pytanie o poprawność daty: *Data 01-12-2004 jest poprawna?* Klawiszem 

potwierdzamy, klawiszem  wycofujemy się z funkcji.

Podczas wykonywania zestawu raportów, w którym jest raport fiskalny dobowy należy bezwzględnie stosować się do zaleceń zawartych w rozdziale 5.1 niniejszej instrukcji

6. [3] BAZA DANYCH

6.1. [31] Towary

Kasa ma możliwość zaprogramowania 1000 towarów, których będzie prowadzić ewidencje sprzedaży. Towary mogą mieć nazwy od 1 do 18 znaków. Każdy towar musi mieć zaprogramowaną nazwę i stawkę PTU (stawkę podatku). Dodatkowo każdemu towarowi można zaprogramować cenę sprzedaży, określić rodzaj ceny (zmienna, stała), precyzję sprzedaży (ilość miejsc po przecinku ilości), przywiązać do działu, powiązać z opakowaniem.

6.2. [311] Edycja Towarów

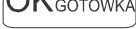
[311] Edycja – wyboru tej funkcji dokonujemy klawiszem . Następnie należy podać kod edytowanego towaru za pomocą cyfr na klawiaturze i zatwierdzić klawiszem



Jeśli w bazie jest towar o tym kodzie, to jego nazwa pojawi się na wyświetlaczu. Jeśli w bazie towarowej nie ma towaru o tym kodzie pojawi się pusta nazwa a jeśli w bazie istnieje taki towar to pokaże się jego nazwa.

W trybie edycji towaru można oprogramować:

Nazwa - W trybie wpisywania (edycji) nazwy na wyświetlaczu w prawym górnym rogu



pojawia się znaczek  - klawiatura przestawiona jest w tryb alfanumeryczny – wpisywania tekstu. Nazwę towaru należy wpisać używając klawiatury jak opisano w rozdziale 2.8 niniejszej instrukcji. Wpisaną nazwę należy zatwierdzić klawiszem





Cena – Za pomocą klawiszy numerycznych (oraz ewentualnie przecinka) należy zaprogramować cenę sprzedaży towaru. Cenę można zaprogramować na 0, jednak wówczas rodzaj ceny (opisane poniżej) należy ustawić na „zmienna”, bo inaczej sprzedaż towaru



nie będzie możliwa. Klawisz  zatwierdza wpisaną cenę i przechodzi do następnej opcji towaru:

Typ  – deklaracja, czy programowany artykuł jest Towarem/usługą, czy też Opako-

waniem. Wyboru z listy dokonujemy za pomocą klawiszy  . Wybranie opcji opakowanie spowoduje, że nie będzie miał on przypisanej stawki PTU a jego sprzedaż

nie będzie wliczana do obrotu. Klawisz  zatwierdza wybór i przechodzi do następnej opcji towaru (w przypadku wyboru „opakowanie” wychodzi z programowania).

Stawka   – przypisanie stawki PTU dla towaru lub określenie zwolnienia towaru z re-

jestracji PTU. Za pomocą klawiszy   wybieramy z dostępnej listy stawkę PTU. Na liście wyświetlane są litery stawek A – G wraz z przyporządkowanymi im wartościami stawek. Znak „-” obok litery stawki oznacza, że stawka nie jest oprogramowana (nieaktywna), sprzedaż towaru przypisanego do tej litery nie będzie możliwa. Oznaczenie “ZW” obok litery informuje, że towary przypisane do tej litery będą zwol-



nione z PTU. Klawisz  zatwierdza wybór i przechodzi do następnej opcji towaru.

Opcje ceny   - deklaracja typu ceny:



Cena zmienna – Podczas sprzedaży towaru cenę można wpisać ręcznie z klawiatury. Jeśli cena nie zostanie podana, to towar zostanie sprzedany z ceną zaprogramowaną. Jeśli cena zaprogramowana jest na zero, to wówczas podczas sprzedaży cena musi być podana.

Cena stała – towar może być sprzedawany tylko z zaprogramowaną ceną. Wpisanie ceny z klawiatury podczas sprzedaży spowoduje błąd.

Klawisz  zatwierdza wybór i przechodzi do następnej opcji towaru.

Jednostka   - określa, z opisem, jakiej jednostki na paragonie sprzedawany będzie towar. Do wyboru z listy jest: (Brak), szt., kg., dag, g., t., m., km., m2, m3, l., opak., oraz 4 dodatkowe, które można oprogramować w funkcji [331] Edycja jednostki miar.

Klawisz  zatwierdza wybór i przechodzi do następnej opcji towaru.

Precyzja   - określenie z jaką dokładnością (po przecinku) podczas sprzedaży można wpisać ilość sprzedawanego towaru.



1 – mogą być sprzedawane tylko całe sztuki towaru (np. napoje, książki, sprzęt AGD itp.)

0,1 – dokładność do jednego miejsca po przecinku

0,01 – dokładność do dwóch miejsc po przecinku

0,001 – dokładność do trzech miejsc po przecinku (towary ważone).

Klawisz  zatwierdza wybór i przechodzi do następnej opcji towaru.

Dział   - przywiązywanie towaru do jednego z dostępnych (oprogramowanych) działów.

Wyboru działu z listy dokonuje się za pomocą klawiszy   lub podając kod

działu za pomocą klawiszy numerycznych. Klawisz  zatwierdza wybór i przechodzi do następnej opcji towaru.

Opakowanie   - możliwość przywiązania do towaru opakowania. Przywiązane opakowanie będzie automatycznie sprzedawane wraz z towarem w ilości

zadeklarowanej dla towaru. Aby przywiązać opakowanie do towaru, to towar musi mieć usawioną precyzję na 1. Ewentualnego wyboru opakowania dokonuje poprzez podanie

kodu opakowania lub wybór z listy opakowań po wejściu do niej klawiszem  i po-

tem wybór za pomocą klawiszy   .

Klawisz  zatwierdza edycję tego towaru.

6.3. [312] Usuwanie Towarów

[312] **Usuń** – tryb usuwania towarów z bazy towarowej. Aby usunąć towar z bazy należy

wykonać wcześniej raport dobowy. Po wejściu do opcji klawiszem  pokaże się komunikat: *Podaj kod towaru:* Za pomocą klawiszy numerycznych należy wpisać numer

kodu towaru do usunięcia i zatwierdzić klawiszem . Na wyświetlaczu wyświet-

lona zostanie nazwa towaru i pytanie: *Usunąć towar?* Klawiszem  zatwier-

dzamy, klawiszem  wycofujemy się z funkcji usuwania towaru. Po usunięciu towaru (połączonego z wydrukiem w kasie fiskalnej) kasa wyświetla pytanie: *Czy usunąć inny towar?* Operację usuwania kolejnych towarów można powtórzyć.

6.4. [313] Funkcje Towarów



W menu tym mamy do dyspozycji kilka funkcji operujących na danych towarów.

6.5. [3131] Pokaż Cenę Towaru

[3131] **Pokaż cenę** – funkcja sprawdzenia zaprogramowanej ceny towaru. Po wejściu do

opcji klawiszem  pojawia się komunikat: *Podaj kod Towaru:* Za pomocą klawiszy numerycznych należy wpisać numer kodu towaru, któremu chcemy sprawdzić cenę i

zatwierdzić klawiszem . Na wyświetlaczu wyświetlona zostanie nazwa towaru

oraz aktualnie zaprogramowana cena towaru. Klawiszem  lub  wycofujemy się z funkcji. Kasa proponuje dalsze sprawdzanie ceny: *Sprawdzić cenę innego towaru?*

 - potwierdzamy,  - rezygnacja.

6.6. [3132] Zmiana Ceny Towaru



[3132] **Zmiana ceny** – funkcja zmiany ceny w wybranym towarze. Po wejściu do opcji klawiszem

 pokaże się komunikat: *Podaj kod Towaru:* Za pomocą klawiszy numerycznych należy wpisać numer kodu towaru, któremu chcemy zmienić cenę i zatwierdzić

klawiszem . Na wyświetlaczu wyświetlona zostanie nazwa towaru oraz jego aktualna cena. Pod jedną z cyfr ceny widnieje kursor. Cenę możemy zmienić za pomocą klawiszy numerycznych oraz przecinka, kursorem pomiędzy cyframi poruszamy się klawi-

szami  . Klawiszem  zatwierdzamy wprowadzoną cenę, klawiszem

 wycofujemy się z funkcji. Kasa proponuje dalsze sprawdzanie ceny: *Zmienić cenę*

innego towaru?  - potwierdzamy,  - rezygnacja.



6.7. [3133] Pokaż Ilość Towaru

[3133] **Pokaż ilość** - funkcja sprawdzenia bieżącej ilości (stanu magazynowego) towaru. Po

wejściu do opcji klawiszem  pojawia się komunikat: *Podaj kod Towaru:* Za pomocą klawiszy numerycznych należy wpisać numer kodu towaru, któremu chcemy spraw-

dzić stan (ilość) i zatwierdzić klawiszem . Na wyświetlaczu wyświetlona zostanie nazwa towaru oraz aktualnie zaprogramowana/wyliczona ilość towaru „w magazynie”.

Klawiszem  lub  wycofujemy się z funkcji. Kasa proponuje dalsze

sprawdzanie ilości: *Sprawdzić ilość innego towaru?*  - potwierdzamy,  - rezygnacja.



6.8. [3134] Ustaw Ilość Towaru

[3134] **Ustaw ilość** – funkcja zmiany ilości towaru na magazynie wybranego towaru. Kasa może prowadzić stany magazynowe dla towarów. Można zadeklarować ilość towaru, jaka jest dostępna na magazynie i kasa podczas sprzedaży będzie odejmować sprzedane ilości od

ilości zadeklarowanej. Po wejściu do opcji klawiszem  pokaże się komunikat: *Podaj kod Towaru:* Za pomocą klawiszy numerycznych należy wpisać numer kodu towaru,

któremu chcemy zmienić ilość i zatwierdzić klawiszem . Na wyświetlaczu wyświetlona zostanie nazwa towaru oraz miejsce na wpisanie ilości. Ilość możemy wpisać za

pomocą klawiszy numerycznych oraz przecinka, kursorem pomiędzy cyframi poruszamy się

klawiszami  . Klawiszem  zatwierdzamy wprowadzony stan. Po zatwierdzeniu stanu kasa proponuje zmianę ilości kolejnego towaru: *Zmienić ilość innego towaru?* – możliwość kontynuowania zmian lub wycofania się.

6.9. [3135] Dodaj Ilość Towaru

[3135] Dodaj ilość – funkcja zwiększenia ilości na magazynie wybranego towaru. Funkcja jest obsługiwana i działa podobnie jak poprzednia z tą różnicą, że podana ilość zostanie dodana do bieżącego stanu magazynowego.

6.10. [3136] Odejmij Ilość Towaru

[3136] Odejmij ilość – funkcja zmniejszenia ilości na magazynie wybranego towaru. Funkcja jest obsługiwana i działa podobnie jak poprzednia z tą różnicą, że podana ilość zostanie odjęta do bieżącego stanu magazynowego.

6.11. [319] Drukuj Dane Towarów

W menu tym mamy do wyboru szereg funkcji pozwalających na wydruk różnych danych towarów.

6.12. [3191] Drukuj Towary

Ta funkcja służy do wydrukowania listy zaprogramowanych w kasie towarów. Jest ona analogiczna do już opisanej funkcji **[2611] Raport Towary**.

6.13. [3192] Drukuj Opakowania

Ta funkcja służy do wydrukowania listy zaprogramowanych w kasie opakowań zwrotnych. Jest ona analogiczna do już opisanej funkcji **[2612] Raport Opakowania**.

6.14. [3193] Drukuj Tandemy

Ta funkcja służy do wydrukowania listy zaprogramowanych w kasie tandemów tj. towarów, które mają przyporządkowane opakowanie zwrotne. Jest ona analogiczna do już opisanej funkcji **[2613] Raport Tandemy**.

6.15. [3199] Drukuj Zmiany Towarów z PC



Ta funkcja służy do wydrukowania listy zmian towarów i opakowań, które zostały przeprowadzone z komputera PC a nie zostały wydrukowane podczas transmisji. Jeśli dane nie zostaną wydrukowane wcześniej, wydrukują się przed najbliższym raportem dobowym.

6.16. [32] Działy towarowe

Towary podczas programowania przypisywane są do Działów. Jest to powiązanie jedynie w celu informacji podczas raportowania o sprzedaży z danego działu towarowego.

6.17. [321] Edycja Działów towarowych

[321] Edycja – funkcja edycji wybranego z bazy działu towarowego. Podczas edycji działu jest możliwość zaprogramowania jedynie nazwy działu (np. Pieczywo, Nabiał, Chemia, Al-

kohol itp.) Za pomocą klawiszy   dokonujemy wyborużądanego działu (jednego z 42 dostępnych). Klawiszem  zatwierdzamy wybór i wchodzimy do edycji tego działu.

Nazwa - W trybie wpisywania (edycji) nazwy na wyświetlaczu w prawym górnym rogu pojawia się znaczek  - klawiatura przestawiona jest w tryb alfanumeryczny – wpisywania tekstu. Domyślnie kasa ma zaprogramowane nazwy: Dział 1, Dział 2 itd. Nazwę działu należy wpisać używając klawiatury jak opisano w rozdziale 2.8

niniejszej instrukcji. Wpisaną nazwę należy zatwierdzić klawiszem . W ten sam sposób należy oprogramować kolejne działy, które będą potrzebne i używane.

6.18. [329] Drukuj Działy towarowe

[329] Drukuj – funkcja drukowania zaprogramowanych w kasie działów towarowych.

6.19. [33] Jednostki miar

Menu **[33] Jednostki** służy do programowania używanych w bazie towarowej jednostek miar towarów. Domyślnie w kasie zaprogramowane jest 11 pozycji jednostek miary: 1–szt, 2–kg, 3–dag, 4–g, 5–t, 6–m, 7–km, 8–m2, 9–m3, 10–l, 11–opak. Wszystkie pozycje można oprogramować we własnym zakresie według potrzeb.

6.20. [331] Edycja Jednostek miar

[331] Edycja – tryb programowania jednostek miary. Po wejściu do funkcji pojawia się informacja: *JM[n] Nazwa*  - za pomocą klawiszy w trybie alfanumerycznym (opis w rozdziale 2.8 niniejszej instrukcji) programujemy nazwę jednostki miary i zatwierdzamy klawi-

szem . W analogiczny sposób programujemy kolejne, żądane jednostki miar.

6.21. [339] Drukuj Jednostki miar

[339] Drukuj – funkcja drukowania zaprogramowanych w kasie jednostek miary. Po wybraniu funkcji klawiszem



następuje wydruk danych jednostek miar.

6.22. [34] Rabaty/Narzut

W tej funkcji menu można określić wartości zdefiniowanych rabatów i narzutów jak również określić standardowe i maksymalne poziomy rabatów / narzutów, jakie kasjer podczas sprzedaży może udzielać. Rabaty i narzuty można określać jako procentowe oraz jako kwotowe.

6.23. [341] Edycja Tabeli Rabatów/Narzutów

[341] Edycja – po wybraniu klawiszem



pojawi się informacja: *Rabat/Narzut*. W dolnej linii wyświetlana jest pierwsza z pozycji tabeli rabatów/narzutów. Za

pomocą klawiszy



dostępna jest lista 16 pozycji do oprogramowania. Po wybraniu

żądaną pozycji i zatwierdzeniu klawiszem



pojawi się funkcja określenia typu pozycji rabatu/narzutu: *Rab/Narz1 Typ* i w dolnej linii wyświetlony będzie jeden z dostępnych typów:

(nieużywany)

Rabat %

Rabat kwotowy

Narzut %

Narzut kwotowy

Za pomocą klawiszy



dokonyjemy wyboru jednego z wyżej wymienionych

typów i zatwierdzamy klawiszem



. Jeśli wybrano inny typ niż *(nieużywany)*, to należy zaprogramować wartość kwotową/procentową dla tej pozycji. Programowania dokonujemy za pomocą klawiszy numerycznych oraz przecinka. Po

wpisaniu właściwej wartości zatwierdzamy klawiszem



. Następnie dla tej pozycji można zaprogramować nazwę, w celu np. identyfikacji udzielanego podczas sprzedaży rabatu/narzutu (np. rabat świąteczny, narzut nocny itp.)

Na wyświetlaczu pojawia się informacja: *Rab/Narz1 Nazwa*. Za pomocą klawiszy alfanumerycznych (opis w rozdziale 2.8 niniejszej instrukcji) programujemy nazwę

dla pozycji i zatwierdzamy klawiszem



. Pozycja rabatu/narzutu została

oprogramowana. Programowania kolejnych pozycji dokonujemy w identyczny sposób.

6.24. [342] Limity Rabatów/Narzutów

W funkcji tej możemy określić maksymalne wartości każdego z typów rabatów i narzutów procentowych i kwotowych. Funkcja ta jest dostępna także w menu [461]

6.25. [343] Domyślne Rabaty/Narzuty

W funkcji tej możemy określić domyślne wartości każdego z typów rabatów i narzutów procentowych i kwotowych. Funkcja ta jest dostępna także w menu [471]

6.26. [349] Drukuj Rabaty/Narzuty

[349] Drukuj – funkcja drukowania zaprogramowanych w kasie pozycji Rabatów/Narzutów.

Wybór klawiszem



- następuje wydruk wszystkich 16 dostępnych pozycji rabatu/narzutu. Wydruk zawiera także informacje na temat wartości maksymalnych i domyślnych rabatów i narzutów.

6.27. [35] Użytkownicy

Kasa ma możliwość programowania danych Użytkowników (kasjerów), którzy będą mogli używać kasy. Każdy użytkownik musi mieć zaprogramowaną nazwę (np. imię, nazwisko), hasło oraz określoną rolę, jaką będzie pełnił podczas obsługi kasy.

6.28. [351] Edycja Użytkowników

[351] Edycja – funkcja programowania nazwy, hasła oraz roli. Po wejściu do funkcji klawiszem



pokazuje się komunikat: *Wybierz użytkownika*. W dolnej linii widnieje albo numer i nazwa jednego z zaprogramowanych użytkowników, lub odpowiedź: *[Dodaj...]* – oznacza to, że nie ma zaprogramowanego żadnego użytkownika. Klawiszami



wybieramyżądanego użytkownika, klawiszem



zatwierdzamy wybór i wchodzimy do edycji nazwy użytkownika. W trybie edycji nazwy w prawym górnym rogu wyświetlana jest informacja , oznacza to, że klawiatura jest w trybie alfanumerycznym – opisanym w rozdziale 2.8 niniejszej instrukcji. Wpisaną według zawartych tam

wskazówek nazwę należy zatwierdzić klawiszem



. Kasa przechodzi do funkcji programowania hasła użytkownika. Za pomocą klawiatury w trybie alfanumerycznym (zna-

czek) wpisujemy hasło i zatwierdzamy klawiszem



. Po zatwierdzeniu hasła kasa przechodzi do funkcji wyboru roli użytkownika. Typ roli użytkownika (uprawnień)



można wybrać  za pomocą klawiszy   spośród dostępnych na liście typów – 4 standartowych oraz 4 własnych. Konfiguracji ról użytkowników dokonuje się w funkcji: [361] Role Użytkowników – tam też znajduje się dokładny opis ról użytkowników. Po wybo-



rze właściwej roli zatwierdzamy ją klawiszem  - kasa powraca do menu [35]

Użytkownicy. Podczas programowania użytkowników klawiszem  można cofnąć się do poprzednio programowanej funkcji.

6.29. [353] Usuń Użytkownika

[352] **Usuń** – funkcja usuwania zaprogramowanych użytkowników. Po wybraniu tej funkcji

klawiszem  wyświetlany jest komunikat: Wybierz kasjera: . W dolnej linii

widnieje nazwa jednego z zaprogramowanych kasjerów. Za pomocą klawiszy  

wyberamy kasjera do usunięcia i wybór zatwierdzamy klawiszem . Użytkownik zostaje usunięty.

6.30. [354] Hasło użytkownika

[353] **Hasło** – funkcja zmiany hasła dla bieżącego użytkownika. Po wybraniu tej funkcji

należy podać stare hasło a następnie nowe. Klawiszem  na końcu zatwierdzamy zmianę hasła.

6.31. [359] Drukuj Użytkowników

[359] **Drukuj** – funkcja drukowania ustawień zaprogramowanych użytkowników. Wybiera-

my klawiszem  - następuje wydruk zaprogramowanych użytkowników wraz z przypisanymi im rolami.

6.32. [36] Role Użytkowników

Każdy z zaprogramowanych użytkowników musi mieć określona rolę (uprawnienia). Konfiguracji ról i przypisanych im uprawnień i obostrzeń dokonujemy w funkcji: [36] **Role Użytkowników**. Każda z 8 ról może mieć zaprogramowaną nazwę oraz określone pozwolenie lub zabronienie wykonywania każdej z 30 praw dostępu. W kasie domyślnie zaprogramowane są 4 Role: Kasjer, Kasjer zaawansowany, Kierownik, Administrator. Kolejne 4

pozycje można oprogramować jako własne. Poniżej zamieszczono opis, jakie opcje są do-puszczone/zabronione fabrycznie do wykonywania dla zaprogramowanych ról.

Nazwa funkcji/opcji:	Ka-sjer	Kasjer zaawans	Kierownik	Admi-nistr
1. Sprzedaż	TAK	TAK	TAK	TAK
2. Anulowanie paragonów	NIE	TAK	TAK	TAK
3. Wpłaty/Wypłaty do kasy	NIE	TAK	TAK	TAK
4. Rabaty z ręki (wprowadzane ręcznie)	NIE	TAK	TAK	TAK
5. Rabaty z bazy (wybór z zaprogramo-wanej listy rabatów narzutów)	TAK	TAK	TAK	TAK
6. Zestaw Raportów	NIE	TAK	TAK	TAK
7. Zestaw Raportów zerujący	NIE	TAK	TAK	TAK
8. Raport Dobowy	NIE	TAK	TAK	TAK
9. Raporty Dobowe Inne (niefiskalne)	NIE	TAK	TAK	TAK
10. Raporty Okresowe	NIE	NIE	TAK	TAK
11. Raport Stanu Kasy	NIE	NIE	TAK	TAK
12. Raport Stanu Kasy Zerujący	NIE	NIE	TAK	TAK
13. Raport Zmiany (nieдоступny w tej kasie)	NIE	NIE	TAK	TAK
14. Raport Obrotów Kasjera	NIE	TAK	TAK	TAK
15. Raport Obrotów Kasjera Zerujący	NIE	TAK	TAK	TAK
16. Raporty Obrotów Towarów (towarów, działów, opakowań)	NIE	NIE	TAK	TAK
17. Raporty Obrotów Towarów (w/w) Zer-ujące	NIE	NIE	TAK	TAK
18. Baza Towarów (edycja, usuwanie)	NIE	NIE	TAK	TAK
19. Zmiana cen towarów	NIE	TAK	TAK	TAK
20. Zmian ilości na magazynie	NIE	NIE	TAK	TAK
21. Rabaty (edycja bazy raba-tów/narzutów)	NIE	NIE	TAK	TAK
22. Użytkownicy (edycja, usuwanie)	NIE	NIE	NIE	TAK
23. Wydruki baz danych	NIE	NIE	TAK	TAK
24. Ustawienia Zegara	NIE	NIE	NIE	TAK
25. Ustawienia kursu waluty Euro	NIE	NIE	TAK	TAK
26. Ustawienia Opcji (funkcje [45...])	NIE	NIE	NIE	TAK
27. Ustawienia Inne (funkcje [4...])	NIE	NIE	NIE	TAK
28. Komunikacja PC	TAK	TAK	TAK	TAK
29. Komunikacja Modem	TAK	TAK	TAK	TAK
30. Ustawienia Sprzętowe (wybór typu akumulatora, szuflady itp.)	NIE	NIE	NIE	TAK
31. Pełne Menu (jak nie to tylko funkcje [1...])	NIE	TAK	TAK	TAK

6.33. Opis praw dostępu

Prawo	Opis
1 Sprzedaż	Wystawianie paragonów i zwrotów opakowań
2 Anulowanie	Anulowanie pozycji i całego paragonu

NOVITUS	MINI TAX
3 Wpłaty/wypł.	Wpłaty i Wyплаты z kasy
4 Rabaty z bazy	Udzielanie rabatów/narzutów w paragonie o wartości podawanej ręcznie
5 Rabaty z ręki	Udzielanie rabatów/narzutów w paragonie o wartości zdefiniowanej w tabeli rabatów
6 Zestaw Rap.	Drukowanie zestawu raportów (29). Użytkownik nie musi mieć praw do raportów wchodzących w skład tego raportu. Jak nie ma do nich praw a ma to prawo to znaczy że może je wykonać ale tylko w zestawie.
7 Zestaw Rap.z	Drukowanie zestawu raportów (29) zerującego Użytkownik nie musi mieć praw do raportów wchodzących w skład tego raportu. Jak nie ma do nich praw a ma to prawo to znaczy że może je wykonać ale tylko w zestawie. Gdy to prawo jest to tak jakby było też dane 6.
8 Rap.Dobowy	Drukowanie raportu dobowego (21)
9 R.Dobowe inne	Drukowanie raportów dobowych niefiskalnych (niezerujący 241 i ostatni 242)
10 Rap.Okresowe	Drukowanie raportów okresowych (25*)
11 Rap.St.Kasy	Drukowanie raportu stanu kasy (22)
12 Rap.Kasy Zer	Drukowanie raportu stanu kasy zerującego (22). Gdy to prawo jest to tak jakby było też dane 11.
13 Rap.Zmiany	Drukowanie raportu zmiany (nieużywany obecnie)
14 Rap.Kasjera	Drukowanie raportu obrotów kasjera (231) ale tylko własnych danego kasjera. Aby drukować wszystkich trzeba mieć prawo do obrotów (16 i/lub 17).
15 Rap.Kasj.Zer	Drukowanie raportu obrotów kasjera zerującego (231). Raczej tylko własnych danego kasjera. Aby drukować wszystkich trzeba mieć prawo do obrotów (16 i/lub 17). Gdy to prawo jest to tak jakby było też dane 14.
16 Rap.Obrotów	Drukowanie raportu obrotów wszystkich kasjerów (231) towarów, działów, opakowań i godzinowych (232-5). Gdy to prawo jest to tak jakby było też dane 14.
17 Rap.Obrot.z	Drukowanie raportu obrotów wszystkich kasjerów (231) towarów, działów, opakowań i godzinowych (232-5) zerujących. Gdy to prawo jest to tak jakby było też dane 16.
18 Baza towarów	Prawo do używania funkcji edycji bazy towarów, działów i jednostek (31*-33*). Gdy to prawo jest to tak jakby były też dane 19 i 20 i wydruków z tych baz (jak gdyby część prawa 23).
19 Zmiana cen	Prawo do zmiany cen towarów (funkcja 3132). Użytkownik nie musi mieć prawa 18. Prawo daje prawo do wydruków danych towarów.
20 Zmiana il. m	Prawo do zmiany ilości na magazynie (funkcje 3134-6). Użytkownik nie musi mieć prawa 18. Prawo daje prawo do wydruków danych towarów.

NOVITUS	MINI TAX
21 Baza Rabatów	Prawo do używania funkcji edycji bazy rabatów (34*) i ustawień rabatów (461 i 471). Gdy to prawo jest to tak jakby były też prawo wydruków z tych baz/ustawień (jak gdyby część prawa 23).
22 Użytkownicy	Prawo do używania funkcji edycji bazy użytkowników i ról (35* i 36*). Gdy to prawo jest to tak jakby były też prawo wydruków z tych baz/ustawień (jak gdyby część prawa 23).
23 Wydruki baz	Prawo do drukowania danych z baz, czyli funkcje 3?9*. Niektóre w/w prawa mogą umożliwiać wydruki z baz gdy ma się prawa do ich edycji.
24 Ustaw.Zegara	Prawo ustawienia zegara (41)
25 Ustaw.EUR	Prawo ustawienia Kursu Euro (472)
26 Ustaw.Opcji	Prawo ustawienia opcji (45*)
27 Ustaw.Inne	Prawo do pozostałych ustawień nie objętych prawami 24,25,26 i 30.
28 Komuni.PC	Prawo do komunikacji z PC. Jeśli nie ustawione to dany użytkownik nie będzie mógł nic przesłać do PC chyba że PC wykona sam logowanie.
29 Komuni.Modem	Prawo do komunikacji z PC przez modem. Jeśli nie ustawione to dany użytkownik nie będzie mógł nic przesłać do PC chyba, że PC wykona sam logowanie. Gdy to prawo jest to tak jakby było także dane 28 ale tylko dla komunikacji przez modem.
30 Ustaw.Sprzęt	Prawo do ustawień sprzętowych (w kasie MiniTax do szuflady i typu akumulatora). Gdy brak tego prawa użytkownik nie może tego zmienić nawet jak ma prawo 27.
31 Pełne Menu	Gdy nie ma tego prawa dany użytkownik widzi tylko funkcje menu z kategorii 1*.

Rozkład Menu wraz z informacją, które prawo(a) umożliwia daną funkcję.

Prawo (nr, ...) – prawo o danym numerze(ach) umożliwia daną funkcję

Prawo (-) – funkcja dostępna zawsze

nr z – wersja zerująca

nr ! – zobaczyć uwagi w opisie prawa

+ nr – prawo rozszerzające (danie jego rozszerza np. zakres rap. kasjera)

^ nr – prawo nadrzędne (danie jego daje prawo do funkcji bez względu na prawo jednostkowe)



Menu	Opis
1 Funkcje	
11 Użytkownik	
111 Logowanie	Prawo (-) . Zmiana użytkownika
112 Zmiana hasła	Prawo (-) . Zmiana hasła użytkownika
12 Kasa	
121 Wpłata	Prawo (3) , Wpłata gotówki do szuflady (także F+8)
122 Wypłata	Prawo (3) , Wpłata gotówki do szuflady (także F+9)
123 Otwórz szufl	Prawo (3) , Otwiera szufladę (tak samo jak każde F+8/9)
13 Komunikacja	
131 Modem	
1311 Inicjuj	Prawo (-) , Ciąg inicjalizacji wysyłany do modemu
1312 Połącz	Prawo (29) , Nawiązanie połączenia z danym numerem
1313 Rozłącz	Prawo (-) , Rozłączenie połączenia
132 PC	
1321 Połącz	Prawo (28) , Szybka zmiana na PC na porcie RS (np. z wagi lub
skanera)	
1322 Rozłącz	Prawo (-) , Powrót z PC na porcie RS na poprzednie urządzenie
14 Obsługa	
142 Zestaw rap.	Prawo (6,7z) , Drukowanie zestawu raportów
142 Sprzedaż	
1421 Sp.Normalna	Prawo (1) , Włączenie trybu sprzedaży normalnej
1422 Sp.Szybka	Prawo (1) , Włączenie trybu sprzedaży szybkiej (1 klawisz → towar)
1423 Sp.Pojedyn.	Prawo (1) , Włączenie trybu sprzedaży pojedynczej (1 towar → par)
1424 Sp.Szyb.Poj.	Prawo (1) , Włączenie trybu sprz. szyb. 1 poj. (1 klawisz → par)
143 Akumulator	
1431 Rozładuj	Prawo (30) , Rozładowanie akumulatora
1432 Ładuj	Prawo (30) , Ładowanie akumulatora
19 Wyświetl	
191 Czas	Prawo (-) , Wyświetlenie czasu
192 Akumulator	Prawo (-) , Wyświetlenie stanu akumulatora
193 Użytkownika	Prawo (-) , Wyświetlenie aktualnego użytkownika/kasjera
194 Ostatni par.	Prawo (-) , Wyświetlenie kwoty ostatniego paragonu
195 Gotówkę	Prawo (-) , Wyświetlenie stanu gotówki w kasie
2 Raporty	
21 Dobowy	Prawo (8) , Drukowanie raportu dobowego
22 Stanu Kasy	Prawo (11, 12z) , Drukowanie raportu stanu kasy
23 Rap.Obrotów	
231 Kasjerów	Prawo (14!, 15z!, +16, +17z) , Drukowanie raportu obrotów Kasjerów
232 Towarów	Prawo (16, 17z) , Drukowanie raportu obrotów Towarów
233 Opakowań	Prawo (16, 17z) , Drukowanie raportu obrotów Opakowań
234 Działów tow.	Prawo (16, 17z) , Drukowanie raportu obrotów Działów towarowych
235 Godzinowych	Prawo (16, 17z) , Drukowanie raportu obrotów Godzinowych
24 R.Dobowe Inne	
241 Dobowy niez.	Prawo (9) , Drukowanie raportu dobowego niezerującego
242 Ostatni dob.	Prawo (9) , Drukowanie kopii ostatniego r.dobowego
25 Rap.Okresowe	
251 Miesięczny	Prawo (10) , Drukowanie raportu miesięczny

252 Okresowy	Prawo (10) , Drukowanie raportu okresowego
259 Rozliczen.	Prawo (10) , Drukowanie raportu rozliczeniowego
26 Rap.Danych	
261 Rap.Towarów	
2611 Towary	Prawo (23, ^18, ^19, ^20) , Drukuje zestawienie towarów
2612 Opakowania	Prawo (23, ^18, ^19, ^20) , Drukuje zestawienie opakowań
2613 Tandemy	Prawo (23, ^18, ^19, ^20) , Drukuje zestawienie tandemów
2614 Braki na mag.	Prawo (23, ^18, ^19, ^20) , Drukuje rap. stanów mag. (ilości) tow.
2619 Zmiany z PC	Prawo (-) , Drukowanie raportu zmian towarów z PC
262 Działy Tow.	Prawo (23, ^18, ^19, ^20) , Drukuje zestawienie działów towarowych
263 Jed.Miar	Prawo (23, ^18, ^19, ^20) , Drukuje zestawienie jednostek miar
264 Rabaty	Prawo (23, ^21) , Drukuje zestawienie danych rabatów
265 Rap.Użytkow.	
2651 Użytkownicy	Prawo (23, ^22) , Drukuje zestawienie użytkowników (kasjerów)
2652 Role użytk.	Prawo (23, ^22) , Drukuje zestawienie ról użytkowników
266 Ustawienia	Prawo (-) , Wydruk ustawień (w tym opcji konfiguracyjnych)
269 Opisy Stałe	Prawo (-) , Raport Opisów Stałych (drukowanych tekstów)
29 Zestaw Rap.	Prawo (6, 7z) , Drukowanie konfigurowalnego zestawu raportów
3 Baza Danych	
31 Towary	
311 Edycja	Prawo (18) , Dodawanie i edycja towarów i opakowań
312 Usun	Prawo (18) , Usuwanie opakowań
313 Funkcje tow.	
3131 Pokaż cenę	Prawo (1, ^18, ^23) , Wyświetlenie ceny (także z klawiatury
F+CENA)	
3132 Zmiana ceny	Prawo (19, ^18) , Zmiana ceny
3133 Pokaż ilość	Prawo (1, ^18, ^23) , Wyświetlenie ilość na magazynie
3134 Ustaw il.	Prawo (20, ^18) , Ustawienie ilości towaru na magazynie
3135 Dodaj ilość	Prawo (20, ^18) , Dodanie ilości towaru na magazynie
3136 Odejmij il.	Prawo (20, ^18) , Odjęcie ilości towaru z magazynu
319 Drukuj dane	
3191 Towary	Prawo (23, ^18, ^19, ^20) , Drukuje zestawienie Towarów
3192 Opakowania	Prawo (23, ^18, ^19, ^20) , Drukuje zestawienie Opakowań
3193 Tandemy	Prawo (23, ^18, ^19, ^20) , Drukuje zestawienie Tandemów
3194 Braki na mag	Prawo (23, ^18, ^19, ^20) , Drukuje raport stanów magazynowych
3199 Zmiany z PC	Prawo (-) , Drukuje raport zmian Towarów z PC
32 Działy tow	
321 Edycja	Prawo (18) , Edycja Działów Towarowych
329 Drukuj	Prawo (23, ^18, ^19, ^20) , Drukuje zestawienie Działów Towarowych
33 Jednostki m.	
331 Edycja	Prawo (18) , Edycja Jednostek Miar
339 Drukuj	Prawo (23, ^18, ^19, ^20) , Drukuje zestawienie Jednostek Miar
34 Rabaty/Narzuty	
341 Edycja	Prawo (21) , Edycja Tabeli Rabatów i Narzutów
342 Limity	Prawo (21) , Edycja Limitów Rabatów
343 Domyślne	Prawo (21) , Edycja Rabatów Domyślnych
349 Drukuj	Prawo (23, ^21) , Drukuje dane Rabatów
35 Użytkownicy	
351 Edycja	Prawo (22) , Edycja danych użytkowników
352 Usun	Prawo (22) , Usuwanie użytkowników
353 Zmień Hasło	Prawo (22) , Zmiana hasła użytkownika
359 Drukuj	Prawo (23, ^22) , Drukuje zestawienie Użytkowników
36 Role Użytkow.	
361 Edycja	Prawo (22) , Edycja Ról Użytkowników
369 Drukuj	Prawo (23, ^22) , Drukuje zestawienie Ról Użytkowników
4 Ustawienia	
41 Zegar	Prawo (24) , Przesłanie zegara
42 Dane Identyf.	



421 Nagłówek wydr.	Prawo (27) , Programowanie nagłówka
422 Numer kasy	Prawo (27) , Programowanie nr kasy
423 NIP	Prawo (27) , Programowanie NIP
43 Stawki podatku	Prawo (27) , Ustawienie stawek VAT
44 Tekst reklam.	Prawo (27) , Ustawienie tekstu reklamowego
45 Opcje	
451 Komunikacja	
4511 Połączenia	Prawo (26) , Przyporządkowanie portu RS do urządzeń
4512 PC	Prawo (26) , Opcje komunikacji z PC
4513 Modem	Prawo (26) , Opcje Modemu
452 Sprzęt	
4521 Energia	
45211 Oszczędność	Prawo (26) , Opcje Autowylączenia i Autowygazania
45212 Typ Akumul.	Prawo (30) , Typ akumulatora
4522 Komponenty	Prawo (30) , Opcje komponentów sprzętowych
453 System	Prawo (26) , Opcje systemowe
454 Obsługa	Prawo (26) , Opcje obsługi
455 Sprzedaż	Prawo (26) , Opcje sprzedaży
456 Wydruk	
4561 Ogólne	Prawo (26) , Ogólne opcje wydruku (podkreślenia)
4562 Paragonu	Prawo (26) , Opcje zawartości paragonu
4563 Zestawu Rap	Prawo (26) , Opcje Zestawu Raportu (Rap.Łańcuchowy)
4564 Rap.Zm.Tow	Prawo (26) , Opcje raportu zmian Towarów z Komputera PC
457 Dane	
4571 Kod wagowy	Prawo (26) , Typ kodu wagowego
4572 Kontrola	Prawo (26) , Kontrola danych
458 Funkcje opcji	
4581 Ust.domyśl.	Prawo (26) , Resetuje ustawienia opcji do domyślnych
459 Drukuj Opcje	Prawo (-) , Wydruk ustawień opcji
46 Limity	
461 Rabatów	Prawo (26, ^21) , Ustawienia maksymalnych rabatów
462 Kwot	Prawo (26) , Ustawienia maks.kwot paragonu, gotówki itp..
47 Parametry	
471 Rabaty domyśl	Prawo (26, ^21) , Ustawienie domyślnych rabatów
472 Kurs Euro	Prawo (25) , Ustawienie kursu EURO
49 Drukuj ustaw	Prawo (-) , Wydruk ustawień kasy (w tym opcji)
5 Serwis	
51 Testy	
511 Serwisowe	Prawo (-) , Testy tylko dla serwisu
512 Wszystko	Prawo (-) , Testy wszystkie
513 Pojedynczo	Prawo (-) , Wybrane testy
514 Cyklicznie	Prawo (-) , Test cykliczne
52 Ustawienia S	Ustawienia serwisowe
53 Funkcje S	Funkcje serwisowe
59 Informacje	
591 Wersja	Prawo (-) , Wyświetlenie wersji
592 Pamięć fisk.	Prawo (-) , Wyświetlenie danych o pamięci fiskalnej
593 Pomiar nap.	Prawo (-) , Wyświetlenie pomiarów napięć
9 Pomoc	
91 Drukuj Menu	Prawo (-) , Wydruk struktury Menu
92 Drukuj Ustaw	Prawo (-) , Wydruk ustawień w tym opcji (45)
93 Drukuj Opcje	Prawo (-) , Wydruk samych opcji (45)

6.34. [361] Edycja Ról Użytkowników

[341] Edycja – funkcja edycji zaprogramowanych ról użytkowników. W kasie zaprogramowanych może być 8 ról – 4 zaprogramowane są fabrycznie, a kolejne 4 można nazwać

i określić samemu. Wejście do trybu **[341] edycji ról** klawiszem . Pojawia się komunikat: *Wybierz rolę* . W dolnej linii wyświetlana jest pierwsza z

zaprogramowanych ról: *1. Kasjer*. Za pomocą klawiszy   wybieramy rolę,

którą chcemy edytować i zatwierdzamy klawiszem . Pokazuje się komunikat: *Rola [1] Nazwa*  a w dolnej linii wyświetlana jest aktualnie zaprogramowana nazwa roli, np.: *Kasjer*. Klawiatura jest w trybie alfanumerycznym, więc zgodnie ze wskazówkami zawartymi w rozdziale 2.8 programujemy nazwę roli, zatwierdzamy klawiszem .

Kasa przechodzi do trybu ustalania praw dla wybranej (programowanej) roli – wyświetla się komunikat: *Rola [1] Prawa* . W dolnej linii wyświetlana jest jedna z opcji, np.: *[1] Sprzedaż*. Jeśli w kwadraciku po lewej stronie nazwy opcji jest znak X (np. *[x] 1 Sprzedaż*) oznacza to, że dana funkcja jest dozwolona dla edytowanej roli. Jeśli kwadrat jest pusty, to funkcja ta jest zabro-

niona. Za pomocą klawiszy   poruszamy się pomiędzy dostępnymi (opisa-



nymi w powyższej tabeli) funkcjami, klawiszem  dokonujemy wyboru lub odwołujemy wybór wyświetlanej funkcji. Po dokonaniu wyboru wszystkich żądanych

funkcji zatwierdzamy i wychodzimy z trybu edycji ról klawiszem .

6.35. [369] Drukuj Role Użytkowników

[369] Drukuj – wydruk zaprogramowanych w kasie ról wraz z uprawnieniami. Wyboru

dokonyjemy klawiszem . Pojawia się komunikat: *Drukuj rolę* . Za

pomocą klawiszy   dokonujemy wyboru dostępnych (zaprogramowanych) ról, lub wybieramy pozycję 0 (*wszystkie*). Wybraną pozycję zatwierdzamy klawiszem

 – następuje wydruk wybranej roli (ról).

7. [4] USTAWIENIA

7.1. [41] Zegar

Funkcja [41] Zegar pozwala ustawić właściwy czas oraz datę w kasie fiskalnej. Korekty czasu użytkownik może dokonać w zakresie ± 1 godzina (przy zmianie czasu letni / zimowy). Jeśli konieczna jest korekca czasu (lub daty) w większym zakresie, może to wykonać jedynie autoryzowany serwis kasy (konieczne jest zdjęcie plomby serwisowej).

[41] Zegar – klawiszem  wchodzimy do funkcji zmiany czasu. Na wyświetlaczu pojawia się np.: Zegar: 12:00 01-01-2005. Pod jedną z cyfr (pierwszą) widoczny jest kursor. Za pomocą klawiszy numerycznych wpisujemy właściwą godzinę (datę) – znak kursora automatycznie przechodzi na kolejną cyfrę, ewentualne poruszanie się pomiędzy cyfra-

mi za pomocą klawiszy  . Właściwy czas zatwierdzamy klawiszem

. Zegar zostaje przestawiony, kasa potwierdzi ten fakt wydrukiem. Jeśli zaprogramowany czas nie zawiera się w zakresie 1 godziny w stosunku do czasu pokazywanego przez kasę, kasa zgłosi błąd: WYMAGANY TRYB SERWISU. Należy wycofać się z funkcji

klawiszem .



7.2. [42] Dane identyfikacyjne

W tym menu mamy możliwość ustawienia danych identyfikacyjnych kasy jak nagłówek wydruku, numer kasy i numer NIP co zostało opisane w następnych rozdziałach.

7.3. [421] Nagłówek wydruku



W pozycji menu [421] Nagłówek wydruku można zaprogramować maksymalnie 6 linii nagłówka paragonu. Nagłówek ten będzie drukowany na każdym wydruku wychodzącym z kasy. Powinny się tam znaleźć dane użytkownika: nazwa firmy, adres, itp. Nagłówek ten nie jest zapisywany do pamięci fiskalnej, może być modyfikowany również po fiskalizacji (po wykonaniu raportu dobowego zerującego). W każdej linii nagłówka można zaprogramować maksymalnie 22 znaki normalne lub 11 znaków podwójnej szerokości. Każdą z linii można dodatkowo automatycznie wyśrodkować oraz wyróżnić szeroką czcionką (dla tekstu ustawionego jako duża czcionka może być zaprogramowanych tylko 11 znaków w linii).

Aby zaprogramować nagłówek konieczne jest wykonanie wcześniej raportu dobowego fiskalnego.

[421] Nagłówek wydruku – wejście do funkcji programowanie klawiszem . Na wyświetlaczu pojawia się komunikat: *Tekst 1*. Należy zaprogramować pierwszą linię tekstu nagłówka. Znaczek  w prawym górnym rogu wyświetlacza informuje, że klawiatura jest w trybie alfanumerycznym (duże A – wprowadzane będą duże litery, małe a - wprowa-

dzane będą małe litery), opisanym w rozdziale 2.8 niniejszej instrukcji. Błędnie wpisany

znak kasujemy klawiszem  (znak przed kursorem), pomiędzy wpisanymi znakami



poruszamy się klawiszami:  - następny,  - poprzedni. Po wpisaniu właściwego

tekstu zatwierdzamy klawiszem . Na wyświetlaczu pojawia się komunikat o możliwości wybrania dodatkowych opcji dla wpisanego tekstu:



[] Wyśrodkuj

[] Duża czcionka (znaki podwójnej szerokości)

Aby wybrać (zaznaczyć) wyświetlaną opcję należy nacisnąć klawisz  - jak wskazuje

podpowiedź  w prawym górnym rogu wyświetlacza. W kwadraciku  obok opcji pojawi

się znaczek  - informacja, że opcja została wybrana. Pomiędzy opcjami poruszamy się

klawiszami:   - podpowiedź  w prawym górnym rogu wyświetlacza.

Właściwie oprogramowaną linię tekstu wraz z odpowiednio wybranymi jej opcjami

zatwierdzamy klawiszem  - przechodzimy do programowania następnej linii nagłówka. W identyczny sposób programujemy kolejne linie tekstu nagłówka (maksymalnie 6 linii). Jeżeli nie chcemy wykorzystać wszystkich linii, należy zostawić je puste. Po za-

twierdzeniu klawiszem  szóstej linii kasa zaprogramuje wpisane teksty nagłówka potwierdzając to wydrukiem.

7.4. [422] Numer kasy

W funkcji tej programujemy numer kasy, którym będzie się ona wyróżniać spośród innych kas w sklepie. Numer ten będzie drukowany na każdym wydruku z kasy.

[422] Numer kasy – wejście do trybu programowania numeru kasy. Na wyświetlaczu pojawia się informacja: Nr kasy – w dolnej linii wyświetlany jest aktualnie zaprogramowany numer. Za pomocą klawiszy numerycznych należy wpisać żądany numer i zatwierdzić

klawiszem . Numer zostanie zapamiętany i będzie drukowany w stopce wydruków.

7.5. [423] NIP

W funkcji tej programujemy numer NIP. Numer ten możemy zaprogramować i zmieniać tylko w trybie nefiskalnym. Po fiskalizacji zmiana tego numeru będzie już niemożliwa

[423] NIP – wejście do trybu programowania numeru NIP. Na wyświetlaczu pojawia się informacja: Podaj NIP – w dolnej linii wyświetlany jest aktualnie zaprogramowany numer. Za pomocą klawiszy numerycznych należy wpisać żądany numer i zatwierdzić klawiszem



. Znak „,-” wprowadzamy wyjątkowo przy użyciu klawisza . Numer zostanie zapamiętany i będzie drukowany w nagłówku wydruków.

7.6. [43] Stawki podatku

Funkcja [43] **Stawki podatku** umożliwia zaprogramowanie właściwych dla danego punktu sprzedaży stawek podatkowych. Programowanie stawek PTU jest bardzo ważnym momentem programowania kasy, dlatego należy zrobić to bardzo uważnie. Według wysokości zaprogramowanych stawek kasa będzie naliczać należny podatek PTU. Wysokość stawek PTU określa Ministerstwo Finansów dla poszczególnych towarów. W kasie muszą być zaprogramowane wszystkie stawki PTU dla towarów, jakich sprzedaż prowadzi dana placówka handlowa. Kasa MINI TAX ma możliwość oprogramowania 7 stawek PTU (A,B,C,D,E,F,G) dla dowolnych wysokości od 0% do 98% oraz oprogramowanie dowolnej z nich jako zwolnionej. Każda zmiana stawek PTU może odbywać się tylko po wykonaniu raportu dobowego zerującego i jest (w kasie fiskalnej) zapisywana do pamięci fiskalnej z dokładnym określeniem daty i godziny zmiany.

Kasa MINI TAX w trybie fiskalnym ma możliwość 30 – krotnej zmiany stawek PTU. Przy próbie wykonania 31 zmiany stawek PTU kasa zgłosi błąd i zmiana ta nie będzie możliwa.

Kasa nie pozwoli zaprogramować stawek PTU identycznych jak są zaprogramowane w danej chwili w kasie – jest to zabezpieczenie przed niepotrzebnym zapisem do pamięci fiskalnej.

Aby zaprogramować stawki PTU należy wybrać funkcję [42] Stawki podatkowe i zatwierdzić klawiszem



– wejście do trybu programowania stawek PTU. Na wyświetlaczu pojawia się informacja o pierwszej ze stawek: *Stawka A* – w dolnej linii wyświetlacza jest informacja o aktualnie zaprogramowanej wartości stawki. Za pomocą klawiszy alfanumerycznych oraz przecinka programujemy właściwą wartość stawki (wartość stawki można zaprogramować z dokładnością do dwóch miejsc po przecinku). W trybie programowania

wartości stawek klawisz  ma specjalne funkcje (podpowieź w prawym górnym rogu

wyświetlacza:  – ZW%): za jego pomocą (kolejne naciśnięcia) można zmieniać rodzaj stawki:

– brak stawki (nieoprogramowana),

ZW – towary zwolnione z podatku,

% - wartość procentowa stawki (normalna stawka PTU).

Właściwą wartość (rodzaj) zatwierdzamy klawiszem  - automatycznie przechodzimy do następnej stawki. W identyczny sposób programujemy kolejne stawki. Aby

cofnąć się do poprzedniej stawki należy nacisnąć klawisz . Po oprogramowaniu

wszystkich stawek (od A do G) i naciśnięciu klawisza  pojawi się komunikat:

Czy *zapisać stawki PTU*? Klawiszem  można wycofać się z zapisania stawek, klawiszem

 potwierdzamy chęć zaprogramowania stawek – nastąpi pytanie: *Data: 21-12-2004 jest poprawna?* Jeśli wyświetlana data jest poprawna można potwierdzić klawiszem

 - pojawi się komunikat: *Proszę czekać...* i po krótkiej chwili nastąpi zaprogramowanie stawek (zapis w pamięci fiskalnej w kasie ufiskalnionej) i wydruk potwierdzający fakt zmiany (oprogramowania stawek).

Jeśli wyświetlona data nie jest poprawna należy wycofać się z programowania klawiszem

 i niezwłocznie powiadomić serwis kasy.

7.7. [44] Tekst reklamowy

Funkcja ustawienia dodatkowego tekstu reklamowego drukowanego pod każdym paragonem. Treść tekstu można wybrać spośród przykładów zawartych w programie kasy. Nie **ma możliwości wpisania własnego tekstu**. Poniżej zamieszczono wykaz pozycji, spośród których można dokonać wyboru podczas ustawiania dodatkowego tekstu:

- (brak)
- **Dziękujemy – Zapraszamy**
- **Wesołych Świąt**
- **Zapraszamy ponownie**
- **Dziękujemy za zakupy**
- **Zakupy tu to dobry wybór**
- **U nas najlepiej**
- **U nas najtaniej**
- **U nas najszybciej**
- **Wielka promocja**
- **Świąteczna promocja**
- **Rabat dla stałych klientów**

Wejście do funkcji wyboru [44] **Tekstu reklamowego** klawiszem . Na wyświetlaczu pojawia się informacja: *Tekst reklamowy* . W dolnej linii widoczna jest aktualnie

wybrana pozycja. Za pomocą klawiszy   wybieramy żądany tekst (podpowieź 

na wyświetlaczu), za pomocą klawisza



dokonujemy zatwierdzenia wybranej pozycji.

7.8. [45] Opcje

W funkcji ustawień [45] Opcje można skonfigurować kasę w taki sposób, aby jej działanie oraz obsługa najbardziej odpowiadała preferencjom użytkownika (właściciela). Konfigurować można opcje związane z zabezpieczeniem kasy, zarządzania energią, sposobem zachowania kasy podczas jej obsługi oraz prowadzenia sprzedaży, wydruku, kodów kreskowych, komunikacją itd.

Poniższa tabela przedstawia kompletne zestawienie wszystkich opcji wraz ze skrótowym opisem ich działania. Znak oznacza, że jest to opcja typu TAK() / NIE() – zmiany

ustawienia dokonujemy za pomocą klawisza



Do danej opcji możemy dojść klawiszami lub podając jej jedno lub dwucyfrowy numer za pomocą klawiszy numerycznych. Czcionką pogrubioną oznaczono kategorie opcji, które są pozycjami menu głównego.

Funkcje Ustawień Opcji	Opis	Domyślnie
45 Opcje		
451 Komunikacja		
4511 Połączenia	Przypisanie Urządzeń Zewnętrznych jak PC, waga, skaner, modem, terminal płatniczy do portu komunikacyjnego kasy.	PC
4512 Opcje PC	Ustawienie parametrów komunikacji z PC (prędkość komunikacji)	9600
4513 Opcje Modemu	Ustawienie parametrów komunikacji z modemem (prędkość komunikacji, teksty konfiguracyjne)	9600
452 Sprzęt		
4521 Energia		
45211 Oszczędność	Ustawienie czasów autowylączenia i autowygazania, gdy praca na akumulatorze	
45212 Akumulator	Typ akumulatora	
4522 Komponenty		
<input type="checkbox"/> 1 Szuflada	Czy jest podłączona szuflada i kasa ma ją sterować	NIE
453 System		
<input type="checkbox"/> 1 Prawa dostępu	Kasa wymaga logowania użytkownika i kontroluje prawa dostępu do funkcji	NIE
<input type="checkbox"/> 2 Hasło Modemu	Aplikacja musi się załogować, gdy komunikacja przez Modem	NIE

- 3 Hasło PC Aplikacja musi się załogować, gdy komunikacja z komputerem PC NIE
- 4 Tow.tylko PC Programowanie i zmiany towarów możliwe tylko z komputera PC NIE
- 5 Obr.Tow.do PC Obroty towarów muszą trafić do PC – nie można zrobić raportu zerującego z klawiatury. NIE

454 Obsługa

- 1 Ceny w grosz Nie podajemy ',' w cenach przed groszami. Kwotę 1,50zł podajemy jako 150. NIE
- 2 Dźwięki klaw Dźwięk, gdy klawisze są naciskane TAK
- 3 Dźwięk zapisu Gdy zapis danych po edycji to 2 dźwięki TAK
- 4 Dźwięk błędu Gdy błąd 3 dźwięki TAK
- 5 RAZEM=Menu Naciśnięcie RAZEM to wejście Menu NIE
- 6 Szybka sprzed Szybka sprzedaż dozwolona (skrót: RAZEM). Klawisze 0-9 to sprzedaż towarów o kodach 1-10 (0=10) NIE
- 7 Sprzed.pojed Sprzedaż pojedyncza dozwolona (skrót: ,, RAZEM). Sprzedaż jednego towaru powoduje od razu zamknięcie paragonu. NIE

455 Sprzedaż

- 1 Wymóg RAZEM Aby zakończyć paragon musi być naciśnięte RAZEM TAK
- 2 Drukuj RAZEM Każde RAZEM drukuje podsumę TAK
- 3 Wymóg zapłaty Musi być podana kwota wpłaty, aby zakończyć paragon NIE
- 4 Rabat z ręki Dozwolone rabaty z ręki (wartości podawane ręcznie) TAK
- 5 Rabat z listy Dozwolone rabaty z listy (wybór pozycji z tabeli rabatów) TAK
- 6 Szybko anuluj F+C spowoduje storno ostatniej pozycji paragonu NIE
- 7 Szybki zwrot F+7 spowoduje zwrot opakowań z ostatniej pozycji paragonu NIE
- 8 Kod=Powtórz Naciśnięcie w otwartym paragonie klawisz Kod spowoduje powtarzanie sprzedaży ostatniego towaru NIE
- 9 Bon bez resz Nie ma reszty dla Bonu/Talonu TAK
- 10 D41 bez rabat Towary z Działu 41 nie są rabatowane NIE
- 11 D42 bez rabat Towary z Działu 42 nie są rabatowane NIE
- 12 €-Reszta zł Gdy Euro - reszta zawsze w zł, Jeśli opcja ta będzie nieaktywna reszta będzie w Euro. NIE
- 13 €-Edytuj resz Gdy Euro - edycja mieszanej reszty (możliwa część w zł i część w Euro) NIE
- 14 €-Bez wydruku Gdy Euro - tylko pokaż przeliczenie – nie będzie rejestrowana ani drukowana za płaćta w Euro NIE

<input type="checkbox"/> 15 Kontrol.il.mag.	Sygnalizuj koniec ilości na magazynie	NIE
<input type="checkbox"/> 16 Wymóg OK. EFT	Gdy zapłata Kartą i kasa jest połączona z terminalem płatniczym - nie można zignorować odpowiedzi terminala płatniczego (EFT)	TAK
456 Wydruk		
4561 Ogólne		
<input type="checkbox"/> 1 Kreski podsumy	Drukuj kreski podsumy (po naciśnięciu klawisza RAZEM)	TAK
<input type="checkbox"/> 2 Inne kreski	Drukuj pozostałe poziome kreski rozdzielające w wydrukach (np. po tytule, przed stopką itd.)	TAK
<input type="checkbox"/> 3 Kreski graf.	Używaj podkreśleń graficznych (niższa czcionka, kształt wężyka)	TAK
4562 Paragon		
<input type="checkbox"/> 1 Druk j.miar	Drukuj j.miar przy ilościach na paragonie	NIE
<input type="checkbox"/> 2 Druk kodu EAN	Drukuj kod towaru po nazwie na paragonie	NIE
<input type="checkbox"/> 3 Druk nazw.rab.	Drukuj nazwy rabatów na paragonie	NIE
4563 Zestaw Rap.		
<input type="checkbox"/> 1 Rap. obr. towarów	Składnik Zestawu Raportów	TAK
<input type="checkbox"/> 2 Rap. obr. opakowań	Składnik Zestawu Raportów	TAK
<input type="checkbox"/> 3 Rap. obr. działów	Składnik Zestawu Raportów	TAK
<input type="checkbox"/> 4 Rap. obr. kasjera	Składnik Zestawu Raportów	TAK
<input type="checkbox"/> 5 Rap. stanu kasy	Składnik Zestawu Raportów	TAK
<input type="checkbox"/> 6 Rap. godzinowy	Składnik Zestawu Raportów	TAK
<input type="checkbox"/> 7 Rap. Dobowy	Składnik Zestawu Raportów	TAK
4564 Rap.Zm.Tow		
<input type="checkbox"/> 1 Druk potem	Opcje wydruku raportu zmian Towarów Drukuj zmiany towarów po transmisji przed paragonem, raportem dobowym lub na żądanie	NIE
<input type="checkbox"/> 2 Upakowany	Wydruk zmian będzie upakowany aby zajmować jak najmniej miejsca. Gdy opcja będzie nieaktywna to każda zmiana towaru będzie drukowana od nowej linii.	TAK
457 Dane		
4571 Kod wagowy	Typ kodu wagowego	Brak
4572 Kontrola		
<input type="checkbox"/> 1 Kod EAN	Kontroluj sumę kontrolną EAN i wagowego	NIE
<input type="checkbox"/> 2 Obroty Tow<->0	Sprawdzaj przy zmianach Towarów czy obroty są zerowe	NIE

W poniższych podrozdziałach przedstawiono wykaz oraz sposób konfiguracji poszczególnych opcji.

7.9. [451] Opcje komunikacji

W tym menu mamy możliwość ustawienia opcji komunikacji kasy z urządzeniami zewnętrznymi.

7.10. [4511] Połączenia

Za pomocą tej funkcji określamy, jakie urządzenie jest podłączone do portu szeregowego kasy. Do wyboru mamy:

1. Komputer PC
2. Waga
3. Skaner
4. Modem
5. Terminal Płatniczy

7.11. [4512] Opcje komunikacji z komputerem PC

W tej funkcji możemy określić, z jaką prędkością ma być prowadzona komunikacja z komputerem PC. Do wyboru mamy:

1. 1200 bps
2. 2400 bps
3. 4800 bps
4. 9600 bps (domyślnie)
5. 19200 bps

7.12. [4513] Opcje komunikacji z modemem

W tej funkcji możemy określić, z jaką prędkością ma być prowadzona komunikacja modemem. Do wyboru mamy:

1. 1200 bps
2. 2400 bps
3. 4800 bps
4. 9600 bps (domyślnie)
5. 19200 bps

Dodatkowo dla modemu możemy skonfigurować w tej funkcji tekst inicjalizujący modem (używany podczas funkcji [1311] **Inicjuj modem**) i tekst komendy nawiązania połączenia przez modem (używany podczas funkcji [1312] **Połącz przez modem**).

7.13. [452] Opcje Sprzętu

W tym menu mamy, możliwość ustawienia opcji dotyczących sprzętu kasy takich jak zarządzanie energią, typ akumulatora i fakt podłączenia szuflady.

7.14. [4521] Opcje Energii

W opcjach energii można skonfigurować:

- [45211] **Oszczędność** – funkcje oszczędzania energii:

Autowylączenie – w sekundach podajemy czas, po jakim kasa ma się samoczynnie wyłączyć podczas pracy z akumulatora wewnętrznego.

Autowygazanie – w sekundach podajemy czas, po jakim kasa automatycznie wyłączy podświetlanie wyświetlacza kasjera.

[4922] Typ Akumulatora – wybór typu akumulatora zamontowanego wewnątrz kasy.

UWAGA!!!

ZABRANIA SIĘ UŻYTKOWNIKOWI ZMIANY USTAWIONEGO TYPU AKUMULATORA. WYBÓR NIEWŁAŚCIWEGO AKUMULATORA MOŻE DOPROWADZIĆ DO JEGO USZKODZENIA!!!

7.15. [4571] Typ kodu wagowego

[4571] Kod wagowy – wybór typu kodu wagowego, jaki będzie obsługiwany przez kasę. Jeśli w sklepie zastosowano elektroniczne wagi metkujące, które w kodzie kreskowym mogą kodować numer Towaru ważonego towaru, jego wagę lub cenę, a kasa współpracuje ze skanerem, należy odpowiednio skonfigurować opcję **[4571] kod wagowy**, aby czytnik bezbłędnie identyfikował kody wydrukowane przez elektroniczną wagę metkującą.

W poniższej tabeli przedstawiono sposoby konfiguracji kodu wagowego dla kasy. Wartość 0 wyłącza obsługę kodów wagowych, umożliwiając identyfikację towaru przy użyciu kodu EAN13 rozpoczynającego się od cyfry 2 tak, jak według każdego innego kodu EAN. Ponadto obsługiwane mogą być typy kodów:

lp	EAN/JEAN	Kod tow. (ilość znaków)	Waga (ilość znaków)
0	Brak		
1	2*CCCCAWWWWB	CCCC (4)	WWWWW (5)
2	2*CCCCWWWWWB	CCCC (5)	WWWWW (5)
3	2*DCCCCWWWWWB	CCCC (4)	WWWWW (5)
4	2*DDCCCWWWWWB	CCC (3)	WWWWW (5)
	EAN/JEAN	Kod Tow. (ilość znaków)	Cena (ilość znaków)
5	2XCCCCXPPPPB	CCCC (5)	PPPP (4)
6	2XCCCAPPPPB	CCCC (4)	PPPPP (5)
7	2XCCCCPPPPB	CCCC (5)	PPPPP (5)
8	2XCCCPPPPPB	CCCC (4)	PPPPP (6)
9	[23, 24, 27, 29] – pierwsze 2 cyfry decydują o formacie kodu: 23CCCCAPPPPB 24CCCCAPPPPB 27CCCCAWWWWB 29CCCCAWWWWB	CCCC (4) CCCC (4) CCCC (4) CCCC (4)	PPPPP (5) PPPPP (5) WWWWW (5) WWWWW (5)
10	2YCCCCAWWWWB		

gdzie:

X – dowolna cyfra

C – cyfra wewnętrznego kodu towaru

W – cyfra liczby oznaczającej masę / ilość towaru (z dokładnością do 1 g)

P – cyfra liczby oznaczającej cenę towaru (z dokładnością do 1 grosza)

A – cyfra kontrolna wartości masy / ilości lub ceny

B – cyfra kontrolna kodu EAN

Y – dowolna cyfra różna od 0

Każdy kod EAN8 bądź EAN13 z 2- lub 5-cyfrowym rozszerzeniem może być używany do identyfikacji towarów nie podlegających sprzedaży z wagi. Ustawienie odpowiedniej wartości tej opcji najlepiej skonsultować z serwisantem.

7.16. [459] Drukuj Opcje

Funkcja wydruku opcji, jakie zostały wybrane (skonfigurowane) w kasie.

Wejście do funkcji **[459] Drukuj** opcje klawiszem  - następuje wydruk opcji.



7.17. [46] Limity

W menu tym mamy możliwość ustalenia limitów takich danych jak rabatów i kwot.

7.18. [461] Limity rabatów

W funkcji [461] Limity rabatów jest możliwość określenia w jakich zakresach mogą być udzielane rabaty/narzuty. Należy określić maksymalne wartości kwotowe i procentowe. Na wyświetlaczu pojawia się informacja: *rabat max %*. W dolnej linii widoczny jest aktualnie zaprogramowana wartość maksymalna dla rabatu procentowego. Za pomocą klawiszy numerycznych oraz przecinka programujemy żadaną wartość maksymalnego rabatu procentowego

i zatwierdzamy klawiszem . Pomiedzy wpisywanymi cyframi (kursor) poru-



szamy się klawiszami  , błędnie wpisaną cyfrę kasujemy klawiszem . Kolejne do oprogramowania są:

rabat max zł – maksymalny rabat kwotowy;

narzut max % – maksymalny narzut procentowy;



narzut max zł – maksymalny narzut kwotowy;

Programowania kolejnych pozycji dokonujemy w sposób analogiczny do opisanego dla maksymalnego rabatu procentowego. Powrót do poprzednio programowanego rabatu/narzutu

klawiszem  lub . Po zatwierdzeniu ostatniego narzutu klawiszem  kasa wychodzi z trybu programowania zakresów rabatów/narzutów.

7.19. [462] Limity kwot

W funkcji [47] **Limity kwot** można zadeklarować maksymalne wartości kwot/gotówki jakie mogą być wartością paragonu, stanu gotówki w kasie. Na wyświetlaczu pojawia się informacja: *Max wartość par.* W dolnej linii wyświetlana jest aktualnie zaprogramowana wartość kwoty. Za pomocą klawiszy numerycznych oraz przecinka programujemy żadaną kwotę (**zero = brak ograniczenia**), **między** cyframi kwoty poruszamy się kursorem za

pomocą klawiszy  , błędnie wpisaną cyfrę kasujemy klawiszem . Poprawną

kwotę zatwierdzamy klawiszem . Kolejną pozycją do zaprogramowania jest: *Max stan gotówki*. Analogicznie jak wyżej programujemy żadaną kwotę (**zero = brak ogra-**

niczenia) i zatwierdzamy klawiszem .

7.20. [47] Parametry

W menu tym mamy możliwość ustalenia pewnych parametrów takich danych jak rabaty domyślne i kurs waluty Euro.

7.21. [471] Rabatów domyślne

W funkcji [471] **Rabaty domyślne** jest możliwość określenia domyślnych rabatów/narzutów.. Na wyświetlaczu pojawia się informacja: *rabat std %*. W dolnej linii widoczny jest aktualnie zaprogramowana wartość domyślna dla rabatu procentowego. Za pomocą klawiszy numerycznych oraz przecinka programujemy żadaną wartość maksymalnego rabatu

procentowego i zatwierdzamy klawiszem .

Pomiędzy wpisywanymi cyframi (kursor) poruszamy się klawiszami  , błędnie wpisaną cyfrę kasujemy klawiszem

. Kolejne do oprogramowania są:



rabat std % - standardowy rabat procentowy;

rabat std zł – standardowy rabat kwotowy;

narzut std % – standardowy narzut procentowy;

narzut std zł – standardowy narzut kwotowy;

Programowania kolejnych pozycji dokonujemy w sposób analogiczny do opisanego dla domyślnego rabatu procentowego. Powrót do poprzednio programowanego rabatu/narzutu

klawiszem  lub . Po zatwierdzeniu ostatniego narzutu klawiszem 

kasa wychodzi z trybu programowania zakresów rabatów/narzutów.

7.22. [472] Kurs Euro

Kasa ma możliwość przeliczanie wartości oraz ceny sprzedanych towarów na walutę EURO. Przeliczenie to odbywa się według zaprogramowanego w tej pozycji menu przelicznika. Przelicznik programowany jest według wzoru: PLN / EUR i programuje się go z dokładnością do 4 miejsc po przecinku.

Sposób programowania kursu EURO: po wejściu do funkcji [472] Kurs EURO klawiszem

 pojawia się informacja: *Kurs EUR*: W dolnej linii wyświetlana jest aktualnie zaprogramowana wartość kursu. Za pomocą klawiszy numerycznych oraz przecinka progra-

mujemy żadaną wartość (pomiędzy cyframi kursorem poruszamy się klawiszami 

, błędnie wpisaną cyfrę kasujemy klawiszem ), i zatwierdzamy klawiszem

. Każde programowanie kursu EURO połączone jest z wydrukiem potwierdzającym zmianę kursu.

7.23. [49] Drukuj ustawienia

Funkcja ta powoduje wydruk ustawień kasy.

8. [5] SERWIS

Użycie funkcji zawartych w menu SERWIS dostępne jest w większości tylko dla autoryzowanego serwisu kasy (konieczne jest zerwanie plomby ołowianej).

9. [9] Pomoc

Te pozycje menu pomagają w obsłudze i programowaniu kasy bez zagładania do instrukcji obsługi. Można dokonać wydruków:

9.1. [91] Drukuj Menu

[91] **Drukuj Menu** – drukuje wszystkie pozycje Menu kasy

9.2. [92] Drukuj Ustawienia

[92] **Drukuj Ustawienia** – drukuje zaprogramowane w kasie ustawienia parametrów konfigurowanych w pozycji [4] **Ustawienia** menu kasy (tak samo jak funkcja [49]).

9.3. [93] Drukuj Opcje

[93] **Drukuj Opcje** – wydruk opcji zaprogramowanych w kasie w pozycji [45] **Opcje** menu kasy (tak samo jak funkcja [459]).

10. Sprzedaż za pomocą kasy MINI TAX

Sprzedaż za pomocą kasy MINI TAX może się odbywać tylko za pomocą kodów Towarów.

10.1. Schematy obsługi klawiatury w trybie sprzedaży

W podrozdziale tym przedstawione zostaną schematy obsługi klawiatury przy wprowadzaniu pozycji na paragon, udzielania rabatów i narzutów, sprawdzania ceny zaprogramowanych towarów, przeglądania paragonu, stornowania pozycji, zakończenia paragonu, zwrotu opakowań.

Wprowadzanie pozycji paragonu:

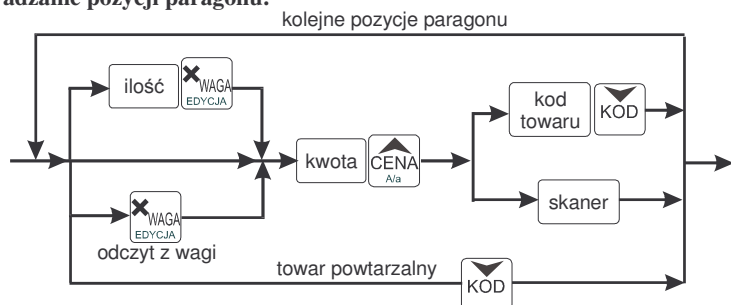

Więcej informacji (opis) znajdzie użytkownik w podrozdziałach od 10.2 do 10.8.

Sprzedaż i zwrot opakowań:

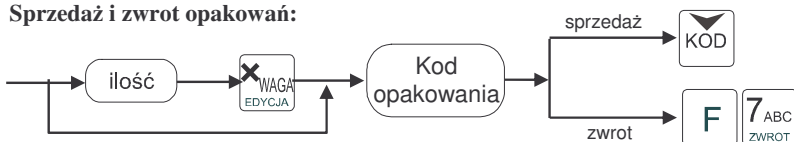

Sprzedaż i zwrot opakowań zarówno w otwartym paragonie jak i oddzielnie – poza paragonem. Więcej informacji (opis) w podrozdziale 10.8

Udzielanie rabatów i narzutów:

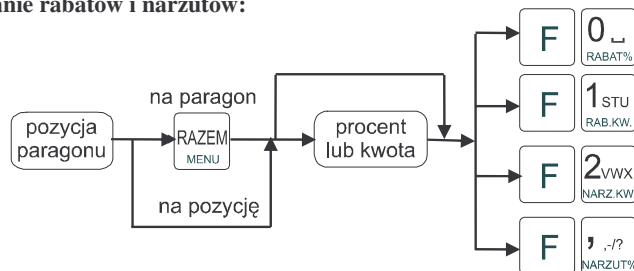

Więcej informacji (opis) znajdzie użytkownik w podrozdziałach 10.17 i 10.18.

Sprawdzanie ceny zaprogramowanego towaru:

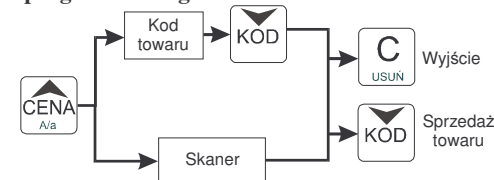

Więcej informacji (opis) w podrozdziale 10.20.

Przeglądanie paragonu, stornowanie pozycji z paragonu, zwrot opakowań z tandemu:

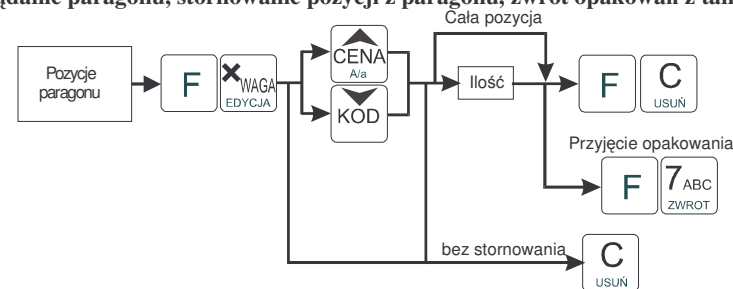

Więcej informacji (opis) w podrozdziałach od 10.11 do 10.13

Zakończenie paragonu – płatność:

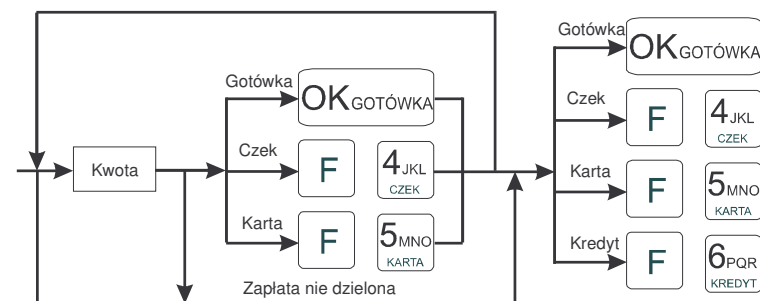

Więcej informacji (opis) w podrozdziale 10.9 i 10.10.

UWAGA! Jeden paragon może zawierać maksymalnie 100 pozycji (towarów, opakowań, zwrotów).

10.2. Sprzedaż przy użyciu kodów Towarów

Sprzedajemy 1,34 kg twarogu, w cenie 6 zł 30 gr. za kilogram. Twaróg ma kod 45, posiada zaprogramowaną właściwą cenę. Drugim towarem są 2 piwa w cenie 2 zł 15 gr za sztukę. Piwo ma kod 56, również posiada zaprogramowaną właściwą cenę.



Naciskamy kolejno klawisze:

Na wyświetlaczu obsługi pokazuje się informacja o danych pierwszego towaru:

Twaróg tłusty
x 1.34 8.44

Sprzedaliśmy twaróg. Teraz kolej na piwo:

2VWX NARZ.KW	X WAGA EDYCJA	5MNO KARTA	6PQR KREDYT	KOD
-----------------	------------------	---------------	----------------	-----

Naciskamy kolejno klawisze:

Na wyświetlaczu obsługi pokazuje się informacja o danych drugiego towaru:

Piwo jasne 0,5L
x 2 4.30

Teraz, w zależności od formy, jaką klient zastosuje do zapłaty za zakupy, naciskamy stosowne klawisze. Przypuśćmy, że klient płaci gotówką. Daje nam 20 zł. Naciskamy kolejno klawisze:

RAZEM MENU	2VWX NARZ.KW	0 RABAT%	OK GOTÓWKA
---------------	-----------------	-------------	------------

Jeśli wymagany RAZEM to:

RAZEM
MENU

Następnie:

2VWX
NARZ.KW

0
RABAT%

OK GOTÓWKA

Wydrukowany zostaje paragon, na którym będą wszystkie sprzedane artykuły wraz z ilościami i kwotami, datą i godziną wydruku, numerem paragonu. Przykładowy wygląd paragonu zamieszczony jest w rozdziale Przykładowe wydruki z kasy.

10.3. Szybka sprzedaż

Po włączeniu trybu pracy **Szybka Sprzedaż** w opcjach [454] **Obsługa kasa zmienia zasadę prowadzenia sprzedaży**. Dostępnych jest wówczas tylko 10 kodów towarów, które sprzedawane są z zaprogramowaną ceną w ilości 1 sztuki (chyba, że ilość będzie odczytywana z elektronicznej wagi). Jeśli towar nie ma zaprogramowanej ceny, kasa poprosi o wpisanie

ceny. Po jej wpisaniu i zatwierdzeniu klawiszem **OK GOTÓWKA** towar zostanie wydrukowany (sprzedany). Tryb takiej pracy wykorzystywany może być w punktach, gdzie jest niewielka ilość asortymentu, sprzedawanego, a liczy się szybkość wydawania paragonów (sprzedaż biletów, kart wstępu, handel obwoźny, bazarowy).

Jak już wspomniano, sprzedawanych może być tylko 10 kodów towarów z przypo-

rządkowaniem klawiszy: **1**STU RAB.KW. - kod nr 1, **2**VWX NARZ.KW - kod nr 2, **3**YZ ABC... - kod nr 3, itd. Klawisz

0 RABAT%

ma przyporządkowany kod nr 10. Sprzedaż polega na naciśnięciu właściwego klawisza, automatycznie zostanie sprzedany wybrany towar (bez konieczności zatwierdzenia klawiszem KOD). Sprzedanie kilku towarów na jednym paragonie polega na naciskaniu kolejno po sobie klawiszy odpowiadającym sprzedawanym towarom. Zakończenie paragonu - jak

przy normalnej sprzedaży, klawiszem **OK GOTÓWKA**, lub innymi formami płatności (opis w rozdziale 10.10) **bez możliwości automatycznego obliczenia reszty** (podania kwoty otrzymanej od klienta).

Jeśli wystawiane paragony będą jednopozycyjne, wówczas zaleca się ustawienie rodzaju sprzedaży towarów na sprzedaż pojedynczą **Sprzedaż Pojedyncza** w opcjach [454] **Obsługa**. Wówczas naciśnięcie klawisza z numerem sprzedawanego towaru spowoduje wydrukowanie i automatyczne zamknięcie paragonu z przyjęciem płatności jako gotówka (bez

konieczności naciskania klawiszem

OK GOTÓWKA

Wybór funkcji menu w trybie szybkiej sprzedaży może odbywać się tylko poprzez

F RAZEM
MENU

wybranie i wybór odpowiedniej funkcji z listy.

UWAGA! Po włączeniu funkcji Szybka Sprzedaż lub Sprzedaż Pojedyncza kasę należy wyłączyć – po jej włączeniu kasa zgłosi komunikat o włączeniu tych trybów (Sprzedaż szybka, pojedyncza) i dopiero wówczas zaczniesz działać według powyższego opisu. Również wyłączenie tych trybów następuje po wyłączeniu i ponownym włączeniu kasy.

10.4. Sprzedaż za pomocą czytnika kodów kreskowych - skanera

Jeśli do kasy podłączony jest w skaner (czytnik kodów kreskowych) i w kasie oprogramowano istniejące kody towarowe z kodami kreskowymi, wówczas sprzedaż tych artykułów wyglądałaby następująco:

1STU RAB.KW.	, - / ? NARZUT%	3YZ ABC...	4JKL CZEK	X WAGA EDYCJA
-----------------	--------------------	---------------	--------------	------------------

[odczyt skanerem z twarogu]

2VWX NARZ.KW	X WAGA EDYCJA
-----------------	------------------

[odczyt skanerem z jednego piwa]

Płatność: identyczna jak w poprzednim sposobie sprzedaży.

Podczas sprzedaży za pomocą skanera można oprócz podania ilości również podać cenę artykułu (jeśli cena nie jest zablokowana)

10.5. Sprzedaż przy podłączonej wadze

Jeśli do kasy podłączona jest waga elektroniczna, można usprawnić sprzedaż artykułów ważonych. Zamiast wpisywania na klawiaturze wagi towaru odczytanej z elektronicznej wagi (może nastąpić pomyłka odczytu, zapisu) możemy wykorzystać możliwość komunikowania się kasy z wagą Sprzedajemy te same artykuły, co poprzednio z wykorzystaniem numerów towarów i wagi:

Jeśli waga pokazuje wagę towaru, naciskamy: **X WAGA EDYCJA** potem należy wpisać numer towaru

4JKL CZEK	5MNO KARTA	KOD
--------------	---------------	-----

twarogu:

2VWX NARZ.KW	X WAGA EDYCJA
-----------------	------------------

5MNO KARTA	6PQR KREDYT	KOD
---------------	----------------	-----

Sprzedaliśmy twaróg. Teraz piwo: oraz kod piwa:



Płatność: identyczna jak przy poprzednich formach sprzedaży.





10.6. Sprzedaż towarów połączonych w tandem z opakowaniem



Podczas przystosowywania kasy do codziennej pracy, możemy tak ją oprogramować, że niektóre towary mogą być sprzedawane automatycznie z konkretnymi opakowaniami. Sprzedaż tych towarów odbywa się identycznie jak sprzedaż każdego innego towaru. Na wyświetlaczu obsługi w prawym górnym rogu wyświetlana jest litera T, sygnalizująca operatorowi, że oprócz towaru sprzedaje również opakowanie. Podczas przeglądania sprzedanych pozycji na wyświetlaczu obsługi (edycji paragonu) widać będzie oprócz towaru również dołączone opakowanie. Natomiast na paragonie sprzedane opakowanie wydrukowane zostanie pod częścią fiskalną paragonu, jako ROZLICZENIE OPAKOWAŃ ZWROTNYCH.



10.7. Usuwanie opakowania z tandemu

Jeśli sprzedany artykuł posiada dołączone w tandemie opakowanie (np. piwo + butelka) a klient kupując ten artykuł ma opakowanie „na wymianę”, trzeba usunąć z paragonu pozycję będącą opakowaniem (wprowadzić zwrot przyniesionych butelek). Należy wówczas

(po sprzedaży artykułu głównego) nacisnąć klawisze  , czyli wejść w edycję pa-

ragonu i nacisnąć klawisze  . Jako że po naciśnięciu klawiszy   wyświetlana jest ostatnio sprzedana pozycja, tak więc na naszym podglądzie paragonu tą pozycją będzie właśnie dołączone opakowanie. Opakowanie zostanie przyjęte (zwrócone). Jeśli sprzedano np. 10 piw z opakowaniem a klient ma „na wymianę” 7 butelek, należy właśnie te 7 butelek usunąć z tandemu (przyjąć „na stan”). Po sprzedaży 10 piw (automatycznie nastę-



puje wydruk 10 piw oraz 10 butelek) należy nacisnąć  , potem wpisać liczbę butelek, jakie klient zwraca (w tym przypadku 7) i klawisz zwrotu (przyjęcia) opakowań,

czyli naciskać kolejno klawisze:   . Te 7 opakowań zostaną zarejestrowane przez kasę jako zwrócone (przyjęte). Informacja ta znajdzie się na wydruku raportu opakowań zwrotnych. Podczas przeglądania pozycji w edycji paragonu pojawią się pozycje zwrotu opakowań.

10.8. Sprzedaż i zwrot opakowań (butelek)

Kasa MINI TAX ma możliwość rejestracji sprzedaży i zwrotu opakowań. Sprzedaż i zwrot opakowania może nastąpić **w czasie sprzedaży (otwarty paragon) lub poza paragonem**. W obydwu przypadkach należy wpisać liczbę sprzedawanych lub zwracanych opako-

wań (butelek) nacisnąć klawisz  a potem wpisać kod opakowania (butelki) i nacisnąć

klawisz , aby **sprzedać opakowanie**, lub nacisnąć klawisze   aby **zwrócić (przyjąć) opakowanie**. Podczas sprzedaży samego opakowania możliwe jest podanie ceny opakowania innej niż zaprogramowana. Przyjmować opakowania można tylko po cenie za-

programowanej (również sprzedaż opakowań w tandemie - tylko po cenie zaprogramowanej).

Jeśli sprzedaż lub zwrot opakowania miał miejsce w czasie paragonu – nadal możemy prowadzić sprzedaż lub zakończyć paragon. Jeśli natomiast w/w operacje z opakowaniami miały

miejsce poza paragonem należy zakończyć rozliczenie opakowań klawiszem . Zarówno w czasie paragonu jak i poza nim na jednym rozliczeniu opakowań można zwrócić kilka rodzajów opakowań.

Fakt (potwierdzenie) zwrotu opakowania drukowany jest zawsze jako oddzielne rozliczenie poza paragonem. Kwota ta będzie również widoczna jako bilans opak. na raporcie obrotów kasjera oraz na raporcie stanu kasy.

10.9. Automatyczne obliczanie reszty

Jeśli chcemy aby została automatycznie obliczona przez kasę reszta, jaką należy wydać klientowi płacącemu za zakupy, a informacja ta znalazła się również na wręczanym klientowi

paragonie, należy przed zakończeniem paragonu klawiszem  wpisać kwotę jaką klient podaje sprzedawcy. Wpisujemy więc np. 100 zł (gdy do zapłaty było np. 83,20



zł) i dopiero wówczas naciśniemy klawisz płatności . Na paragonie zostanie wydrukowana reszta jaką należy (gotówką) klientowi zwrócić. Również na wyświetlaczu pojawi się ta informacja. Jeśli kwota wpisana będzie niższa od kwoty do zapłaty, kasa wyświetli komunikat: Pozostało: xx,xx zł. Należy dopisać jeszcze wymaganą kwotę lub



nacisnąć klawisz  – kasa przyjmie, że żądana kwota została dopłacona. Obliczanie reszty można zastosować przy wszystkich akceptowanych przez kasę formach płatności. Wydaną resztą zawsze jest GOTÓWKA.

10.10. Zakończenie paragonu przy różnych formach płatności





Kasa MINI TAX daje możliwość rejestracji płatności za sprzedawane towary w 4 for-

mach: gotówką , czekiem   , kartą kredytową

 , jako kredyt  , oraz jako talon - zatwierdzenie płatności (również

każdą z innych form może odbyć się w następujący sposób: należy nacisnąć:  , na wyświetlaczu pojawia się komunikat:

C z e k 



Znaczek  w prawym górnym rogu wyświetlacza wskazuje, że mamy do wyboru kilka opcji, poruszając się klawiszami   możemy wybrać kolejno: czek, talon, kredyt, karta, gotówka. Wybrany sposób płatności zatwierdzamy klawiszem .

Za jeden paragon można zastosować kilka rodzajów płatności. Np. jeśli klient do zapłaty za paragon ma 552 zł i 45 gr., ma czek na kwotę 250 zł, kartą kredytową chce zapłacić 200 zł a resztę gotówką. Można zrobić to w następujący sposób:

Jeśli wymagany klawisz RAZEM to:  a następnie:

Po każdym rodzaju płatności na wyświetlaczu pokazywana jest kwota, jaką jeszcze należy zapłacić. Po naciśnięciu klawisza  następuje zakończenie paragonu.

Płatność jako kredyt – klawisze   - nie może być poprzedzona wpisaniem kwoty kredytu, domyślnie kasa przyjmuje, że płatność kredyt jest na całą kwotę jaka została do zapłaty – paragon jest automatycznie kończony. Jeśli więc nie cała kwota do zapłaty za paragon jest „płacona” jako kredyt, należy najpierw zastosować cząstkową zapłatę inną

formą płatności (wpisując jakąś część kwoty i potwierdzając np. ) a kredytem zakończyć paragon.



UWAGA! Po wybraniu urządzenia współpracującego na Terminal EFT zakończenie paragonu po wpisaniu płatności kartą kredytową nastąpi dopiero po potwierdzeniu przez terminal, że płatność została zaakceptowana przez Centrum Rozliczeniowe.



UWAGA! Podczas wprowadzania częściowej płatności, jeśli nie została wprowadzona cała kwota do zapłaty można anulować paragon naciskając kolejno klawisze:



10.11. Przeglądanie otwartego paragonu na wyświetlaczu obsługi

Kasa fiskalna MINI TAX posiada bardzo wygodną i praktyczną możliwość przeglądania otwartego paragonu na wyświetlaczu obsługującego (edycji paragonu). Nie trzeba podciągać tasemki paragonu i sprawdzać, co było sprzedane, w jakiej ilości i za jaką cenę.





Wystarczy nacisnąć klawisze   i cały paragon (wszystkie sprzedane pozycje)



można przeglądać na wyświetlaczu poruszając się po nim przyciskami  . Po wejściu do edycji paragonu na wyświetlaczu pojawia się ostatnio sprzedany artykuł (lub dołą-

czony opakowanie) poprzedzony kolejnym numerem pozycji na paragonie. Funkcja ta jest bardzo przydatna, szczególnie przy opisanych niżej przypadkach usuwania (stornowania z paragonu) sprzedanej pozycji, zmiany ilości sprzedawanego towaru, lub odłączeniu opako-

wania od towaru. Wyjście z edycji paragonu – przez naciśnięcie klawisza  lub  .





10.12. Usuwanie pozycji z paragonu – stornowanie



Aby usunąć z paragonu (otwartego) sprzedaną pozycję należy nacisnąć klawisze  , czyli wejść do edycji paragonu, za pomocą klawiszy   odnaleźć na

paragonie żadaną pozycję i nacisnąć klawisze  . Nastąpi usunięcie (wystornowanie) artykułu – na wyświetlaczu zniknie ta pozycja, na paragonie pojawi się informacja o usunięciu artykułu z paragonu. Po każdej operacji stornowania kasa wychodzi z trybu edycji paragonu. Nie ma możliwości popełnienia pomyłki przy dokonywaniu stornowania, gdyż nie trzeba powtórnie wpisywać z klawiatury numeru towaru, ceny. Jeśli pozycją na paragonie jest sprzedane opakowanie, możemy je wystornować (jak opisano powyżej), lub przyjąć jako





zwrot, wówczas należy zamiast klawiszy   nacisnąć klawisze  .

10.13. Zmiana ilości sprzedanego artykułu – stornowanie ilości

Aby zmienić ilość sprzedanego towaru (np. z 10 szt. na 6 szt.), gdy paragon nie został jeszcze zakończony, należy za pomocą klawiszy   wejść w edycję paragonu, za pomocą klawiszy  oraz  odnaleźć poszukiwany artykuł, następnie wpisać o ile

sztuk zmniejszamy ilość (w tym przypadku 4) i nacisnąć klawisze  . Na paragonie zostanie wydrukowana liczba, nazwa i cena stornowanego artykułu. Kasa automatycznie wyjdzie z trybu edycji paragonu, można prowadzić dalszą sprzedaż.

10.14. Anulowanie całego paragonu

Aby anulować cały paragon, należy nacisnąć klawisz  a potem  . Paragon został anulowany. Jeśli chcemy anulować paragon, w którym rozpoczęliśmy wprowadzanie częściowej płatności (przed podaniem całej kwoty do zapłaty) należy nacisnąć klawisze  .

Ilość oraz wartość anulowanych paragonów zapisywana jest do pamięci fiskalnej wraz z raportem dobowym.

10.15. Otwieranie szuflady

Aby otworzyć szufladę (włączona opcja *Szuflada* opcji [4522] **Komponenty**), gdy na

kasie nie jest aktualnie prowadzona sprzedaż, należy nacisnąć kolejno klawisze:



lub: Nastąpi otwarcie szuflady.

10.16. Numer bez sprzedaży

Jeśli chcemy na paragonie zanotować jakiś numer (np. numer karty kredytowej lub rabatowej klienta, numer bonu lub numer seryjny sprzedawanego urządzenia), należy wpisać



ten numer (maksymalnie 10 cyfr) a potem nacisnąć klawisz , kasa zapamięta wpisany numer i wydrukuje go na paragonie i kopii pod paragonem pod numerem unikatowym. Numer ten jest traktowany jako opis (tekst) z dopiskiem NUMER BEZ SPRZEDAŻY. Zapisu takiego można dokonywać dowolną ilość razy pomiędzy pozycjami paragonu. Jeżeli na paragonie nie będzie żadnej sprzedaży tylko sam numer, aby zakończyć wydruk należy anulować paragon

10.17. Udzielanie rabatu

Kasa MINI TAX ma możliwość udzielania rabatu zarówno na poszczególne artykuły jak i na cały paragon. Rabaty te mogą być kwotowe i procentowe. Rabaty mogą być oprogramowane – domyślnie udzielać można rabatu na zaprogramowaną kwotę jak i wartość procentową.

Jeśli chcemy udzielić rabatu np. 5 zł na sprzedaną pozycję (pozycja ta musi oczywiście mieć większą wartość niż 5 zł – w przeciwnym wypadku kasa zgłosi błąd), to po sprzedaniu tej



pozycji naciskamy wartość rabatu, czyli a następnie klawisze - został udzielony rabat 5 zł na sprzedaną pozycję. Jeśli rabat kwotowy jest oprogramowany i domyślnie udziela pewną wartość kwotową rabatu, to po sprzedaży artykułu wystarczy

nacisnąć - zostanie udzielony domyślny rabat kwotowy.

Jeśli chcemy udzielić rabatu np. 5 % na sprzedaną pozycję, to po sprzedaży tego artykułu



naciskamy kolejno (wartość procentową rabatu): a następnie: - potwierdzenie, że rabat miał być procentowy.

Jeśli chcemy udzielić rabatu na cały paragon, to po sprzedaży wszystkich pozycji należy

nacisnąć klawisz: , potem wpisać wartość rabatu (np. 5) i klawisz rozróżnienia

rodzaju rabatu: kwotowy: , lub procentowy: . Również w takich przypadkach można zastosować wysokość rabatu zaprogramowaną (domyślną)

Jeśli nie podamy kwoty lub stawki rabatu to i wybieżemy funkcję rabatu lub

to jeśli mamy ustawione rabaty w tabeli rabatów będziemy mieli do wyboru zaprogramowane wcześniej rabaty. Jeśli opcja **5 Rabatów z Listy** będzie nieaktywna to tą sekwencją możemy wprowadzać rabaty domyślne (jeśli są ustawione na wartości różne od 0)

10.18. Dodawanie narzutu

Tak samo jak rabatu, można na kasie MINI TAX dodawać narzutu zarówno na poszczególne artykuły jak i na cały paragon. Narzuty te mogą być również kwotowe i procentowe. Narzuty również mogą być oprogramowane – domyślnie dodawać można zaprogramowaną kwotę jak i wartość procentową.

Jeśli chcemy dodać narzut np. 2 zł do sprzedanej pozycji to po sprzedaniu tej pozycji naci-



skamy wartość narzutu, czyli a następnie klawisze - został dodany narzut 2 zł do sprzedanej pozycji. Jeśli narzut kwotowy jest oprogramowany i domyślnie dodaje pewną wartość kwotową narzutu, to po sprzedaży artykułu wystarczy nacisnąć klawisze



- zostanie dodany domyślny narzut kwotowy.

Jeśli chcemy dodać narzut np. 2% na sprzedaną pozycję, to po sprzedaży tego artykułu naci-



skamy kolejno (wartość procentową narzutu): a następnie: - potwierdzenie, że narzut miał być procentowy.

Jeśli chcemy udzielić narzut na cały paragon, to po sprzedaży wszystkich pozycji należy

nacisnąć klawisz: , potem wpisać wartość narzutu (np. 2) i klawisz rozróżnienia

rodzaju narzutu: narzut kwotowy: , lub procentowy: . Dodane zostaną narzuty do całego paragonu.

10.19. Wpłata i wypłata gotówki z szuflady

Kasa MINI TAX ma możliwość rejestracji wpłat i wypłat gotówki do szuflady. Aby dokonać wpłaty należy (nie może być otwarty paragon) wpisać kwotę używając klawiatury

numerycznej i następnie nacisnąć klawisze: . Nastąpi wydrukowanie potwierdzenia wpłaty i kwota ta zostanie również ujęta jako wpłata na raporcie kasjera. Stan gotówki w kasie zostanie powiększony o tę kwotę.

Jeśli chcemy wypłacić pieniądze z szuflady należy wpisać kwotę używając klawiatury numerycznej i następnie nacisnąć klawisze



. Nastąpi wydruk potwierdzający wypłatę z szuflady. Kwota ta zostanie ujęta w raporcie kasjera, stan gotówki w kasie zostanie pomniejszony o tę kwotę.

Uwaga! Jeśli jest zaprogramowany kurs waluty Euro ([472] Kurs Euro) i jest nieaktywna opcja **14 €-Bez wydruku** w opcjach **455 Sprzedaż** to po podaniu kwoty kasa będzie prosiła o wybranie z listy waluty wpłaty (zł lub Euro).

10.20. Sprawdzenie zaprogramowanej ceny towaru.

Kasa MINI TAX ma możliwość sprawdzenia ceny, jaka została zaprogramowana dla danego towaru. Sprawdzenia takiego można dokonać podczas sprzedaży (przy otwartym paragonie) jak również, gdy paragon nie jest rozpoczęty. Informacja o cenie będzie wyświetlona na wyświetlaczu obsługi, nie będzie drukowana na paragonie.



Należy przycisnąć klawisz **CENA A/a**, na wyświetlaczu pojawi się napis: **SPRAWDZANIE CENY**. Następnie należy (w zależności od sposobu prowadzenia sprzedaży) wpisać kod



kontrolowanego towaru i nacisnąć **KOD**, lub za pomocą skanera odczytać kod EAN z towaru. Na wyświetlaczu zostanie wyświetlona informacja o nazwie towaru i zaprogramowanej cenie.

10.21. Wyświetlenie należności za ostatni paragon

Jeśli chcemy sprawdzić, jaka była należność za ostatnio zamknięty paragon (jeśli już



nam np. data i godzina zasłoniła tę informację), to wystarczy nacisnąć przycisk **RAZEM MENU**. Na wyświetlaczu pojawi się napis:

POPZEDNI PARAG :
4 5 , 8 9

10.22. Obsługa waluty EURO

Kasa MINI TAX umożliwia przeliczanie wartości sprzedanych towarów na walutę EURO. Przeliczenie na walutę EURO ma charakter niefiskalny, a wszystkie dane o paragonie zostaną zapisane na raporcie fiskalnym dobowym do pamięci fiskalnej zawsze w walucie podstawowej.

Aby móc przeliczać ceny i wartości towarów oraz wartość paragonu na walutę EURO należy zaprogramować przelicznik, według którego wartości te będą przeliczane. Programowania dokonujemy według opisu funkcji [472] Kurs Euro.

Po zaprogramowaniu należy określić, czy informacja o przelicznikach i wartościach mają być drukowane pod paragonem i jak ma być obsługiwana reszta w przypadku płatności Euro. Do dyspozycji mamy następujące opcje:

455 Sprzedaż

<input type="checkbox"/> 12 €-Reszta zł	Gdy Euro - reszta zawsze w zł, Jeśli opcja ta będzie nieaktywna reszta będzie w Euro.	NIE
<input type="checkbox"/> 13 €-Edytuj resz	Gdy Euro - edycja mieszanej reszty (możliwa część w zł i część w Euro)	NIE
<input type="checkbox"/> 14 €-Bez wydruku	Gdy Euro - tylko pokaż przeliczenie – nie będzie rejestrowana ani drukowana zapłata w Euro, nieobsługiwane będą wpłaty i wypłaty w Euro	NIE

Przeliczanie na EURO zaprogramowanej ceny towaru:

Podczas sprawdzania ceny towaru, jaka została zaprogramowana w bazie towarowej kasy (opis w rozdziale), w chwili wyświetlania ceny w zł należy kolejno nacisnąć klawisze:



. Na wyświetlaczu obsługi pojawi się nazwa towaru i cena przeliczona na EURO.

Przeliczanie na EURO ceny/wartości sprzedanego towaru:

Jeśli na wyświetlaczu (otwarty paragon) widoczna jest nazwa towaru, ilość oraz jego



cena/wartość, należy kolejno nacisnąć klawisze: **F CENA A/a**. Na wyświetlaczu obsługi pojawi się nazwa towaru i cena przeliczona na EURO. Na wyświetlaczu klienta wartość przeliczona na EURO będzie wyświetlana (mrugać) przez 3 sekundy, następnie wyświetlacz powróci do wyświetlania wartości w PLN.

Przeliczanie na EURO wartości sprzedanych towarów:

Po naciśnięciu klawisza **RAZEM MENU** (otwarty paragon), na wyświetlaczu pojawia się komunikat



RAZEM i wartość zsumowanych pozycji. należy kolejno nacisnąć klawisze: **F CENA A/a**. Na wyświetlaczu obsługi pojawi się nazwa towaru i cena przeliczona na EURO. Na wyświetlaczu klienta wartość przeliczona na EURO będzie wyświetlana (mrugać) przez 3 sekundy, następnie wyświetlacz powróci do wyświetlania wartości w PLN.

Zakończenie paragonu z przyjęciem zapłaty w EURO:

Kasa umożliwi przyjęcie zapłaty za paragon w walucie EURO. Aby zakończyć paragon z

przyjęciem zapłaty w EURO należy nacisnąć klawisz **RAZEM MENU**, a następnie podać wartość



przyjmowanej kwoty w EURO i nacisnąć klawisze **F OK GOTÓWKA**. Kasa przeliczy przyjętą kwotę w EURO na PLN i wyświetli na wyświetlaczu obsługi resztę do wydania w

PLN. Jeśli przed zatwierdzeniem zapłaty klawiszami **F OK GOTÓWKA** nie zostanie



podana żadna wartość, kasa przyjmie, że klient podał w EURO dokładnie taką kwotę, jaka była do zapłaty. W zależności od opcji [455] Sprzedaży 12-14 możemy mieć resztę tylko w Euro, tylko w złotych, mieszaną (pojawia się edytor kwoty każdej reszty) lub nie będzie wydruku płatności Euro jeśli opcja 14 Euro-Bez wydruku będzie aktywna.

UWAGA!

Nie ma możliwości zapłaty częściowej w EURO!!!

Przeliczanie na EURO wartości poprzedniego paragonu:

W chwili wyświetlania wartości za ostatni paragon należy kolejno nacisnąć klawi-

szę:  . Na wyświetlaczu obsługi pojawi się wartość przeliczona na EURO. Na wyświetlaczu klienta wartość przeliczona na EURO będzie wyświetlana (mrugać) przez 3 sekundy, następnie wyświetlacz powróci do wyświetlania wartości w PLN.

11. Przykładowe wydruki z kasy

W rozdziale tym zostaną przedstawione przykładowe wydruki z kasy fiskalnej MINI TAX z opisem, co oznaczają poszczególne pozycje na tych wydrukach. Przedstawione zostaną zarówno paragony fiskalne, wydruki raportów, wydruki będące efektem obsługi kasy wraz z opisem, co oznaczają zamieszczone tam informacje.

11.1. Paragon fiskalny

Paragon fiskalny jest drukowany podczas sprzedaży towarów i ich rejestracji na kasie fiskalnej. Przykładowy wygląd paragonu wraz z rozliczeniem opakowań zwrotnych:

```

NOVITUS SA
ul. Nawałowska 118
33-300 Nowy Sącz
NIP: 123-456-78-90
01-12-2004 W17
-----
PARAGON FISKALNY
-----
Piwo 1*1.99 1.99A
Baleron 1.000*9.55 9.55B
Chusteczki 1*0.40 0.40C
Grzyby 1.000*16.22 16.22G
RAZEM: 28.16
SP.OP.A: 1.99
PTU 22.00% 0.36
SP.OP.B: 9.55
PTU 7.00% 0.62
SP.OP.C: 0.40
PTU 0.00%
SP.ZW.G: 16.22
SUMA PTU 0.98
SUMA: 28.16
FB #1 Marek 15:13
E AAA 12345678

## NIEFISKALNY ##
ROZLICZENIE OPAKOWAŃ
ZWROTNYCH
-----
Opak.zwr. 9 1*0.40 0.40
SUMA: 28.56
Gotówka: 28.56

```

Nagłówek

NIP użytkownika
Data, kolejny numer wydruku
Nazwa wydruku: Paragon Fiskalny

Nazwa artykułu Ilość * cena jednostk, wartość, stawka PTU
Nazwa artykułu Ilość * cena jednostk, wartość, stawka PTU
Nazwa artykułu Ilość * cena jednostk, wartość, stawka PTU
Nazwa artykułu, Ilość * cena jednostk, wartość, st. PTU

Razem – podsumowanie (opcja)

Sprzedaż opodatkowana stawką A
Wysokość stawki, kwota podatku A
Sprzedaż opodatkowana stawką B
Wysokość stawki, kwota podatku B
Sprzedaż opodatkowana stawką C
Wysokość stawki, kwota podatku C

Kwota sprzedaży zwolnionej (G)
Suma podatku PTU (A+B+...)

Suma za towary na paragonie

Numer paragonu, nr kasy, kasjer, godzina wydruku
Logo fiskalne, numer unikatowy kasy

Nr opakowania, ilość * cena jedn, wartość

Suma łączna (paragon + opakowania)
Gotówka otrzymana od klienta

11.2. Paragon anulowany

NOVITUS SA
ul. Nawojowska 118
33-300 Nowy Sącz
NIP: 123-456-78-90
01-12-2004 W18

PARAGON FISKALNY
Pиво 1*1.99 1.99A
RAZEM: 1.99

PARAGON ANULOWANY #
#1 Marek 15:13
12345678

Nagłówek
Nagłówek

NIP użytkownika
Data, nr wydruku
Nazwa wydruku: PARAGON FISKALNY

Nazwa artykułu Ilość * cena jedn., wartość
Razem – podsumowanie

Informacja o anulowaniu paragonu

Nr kasy, nr kasjera, godzina wydruku
Częściowy numer unikatowy kasy

11.3. Paragon z pozycją stornowaną

NOVITUS SA
ul. Nawojowska 118
33-300 Nowy Sącz
NIP: 123-456-78-90
01-12-2004 W19

PARAGON FISKALNY
Bateria 3*1.00 3.00A
STORNO ##
Bateria -1*1.00 -1.00A
RAZEM: 2.00

SP.OP.A: 2.00
PTU 22.00% 0.36
SUMA PTU 0.36
SUMA: 2.00
F7 #1 Marek 15:15
E AAA 12345678
Gotówka: 2.00

Nagłówek

NIP użytkownika
Data, kolejny numer wydruku

Nazwa wydruku: Paragon Fiskalny
Nazwa artykułu Ilość * cena jednostk, wartość, stawka PTU
Informacja o stronowaniu towaru
Nazwa stornowanego artykułu - Ilość * cena jednostk, - wartość, stawka PTU
Razem – podsumowanie (opcja)

Sprzedaż opodatkowana stawką A
Wysokość stawki, kwota podatku A
Suma podatków PTU

Suma za towary na paragonie
Gotówka otrzymana od klienta
Numer paragonu fiskalnego Nr kasy, nr kasjera, godzina wydruku
Logo fiskalne, numer unikatowy kasy
Gotówka otrzymana od klienta

11.4. Wpłata do kasy

NOVITUS SA
ul. Nawojowska 118
33-300 Nowy Sącz
NIP: 123-456-78-90
01-12-2004 W20

NIEFISKALNY ##
POKWITTOWANIE WPLATY
Gotówka 25.00
NIEFISKALNY ##
#1 Marek 15:15
12345678

Nagłówek

NIP użytkownika
Data, numer wydruku
Wydruk jest NIEFISKALNY

Rodzaj wydruku

Wartość wpłaty
Wydruk jest NIEFISKALNY

Nr kasy, nr kasjera, godzina wydruku
Częściowy numer unikatowy kasy

11.5. Wpłata z kasy

NOVITUS SA
ul. Nawojowska 118
33-300 Nowy Sącz
NIP: 123-456-78-90
01-12-2004 W21

NIEFISKALNY ##
POKWITTOWANIE WYPŁATY
Gotówka 5.00
NIEFISKALNY ##
#1 Marek 15:15
12345678

Nagłówek

NIP użytkownika
Data, nr wydruku
Wydruk NIEFISKALNY

Rodzaj wydruku

Wartość wypłaty
Wydruk NIEFISKALNY

Nr kasy, nr kasjera, godzina wydruku
Częściowy numer unikatowy kasy

11.6. Raport fiskalny dobowy

NOVITUS SA ul. Nawałowska 118 33-300 Nowy Sącz NIP: 123-456-78-90 01-12-2004 W22	Nagłówek NIP użytkownika Data, nr wydruku
RAPORT FISKALNY DOBOWY	Rodzaj wydruku – raport dobowy fiskalny
PTU A 22.00% PTU B 7.00% PTU C 0.00% G SP.ZW.PTU	Zaprogramowana wysokość stawki A Zaprogramowana wysokość stawki B Zaprogramowana wysokość stawki C Litera G – towary zwolnione z podatku VAT
01-12-2004 Nr raportu: 0003	Data wykonania raportu Nr kolejny raportu
SP.OP.A 37.52 SP.OP.B 17.85 SP.OP.C 0.80 SP.ZW.G 32.44 Kwota PTU A 8.26 Kwota PTU B 1.25 SUMA PTU 9.51	Sprzedaż opodatkowana w stawce A (netto) Sprzedaż opodatkowana w stawce B (netto) Sprzedaż opodatkowana w stawce C (netto) Sprzedaż zwolniona z podatku (G) Kwota podatku A Kwota podatku B Łączna kwota podatku (Kw pod. A+B)
Należność: 98.12 IL.par.: 5	Wartość sprzedaży (brutto: sp. netto + podatek) Ilość wydanych paragonów fiskalnych
Wart.anul.par.: 1.99 IL.anul.par.: 1	Wartość anulowanych paragonów Ilość anulowanych paragonów
Zmiany bazy tow.: 1	Ilość zmian w bazie tow. (dodanych, usuniętych itp.)
IL.Pozycji: 18	Ilość pozycji (linii) na raporcie
#1 Marek 15:15	Nr kasy, kasjer, godzina wydruku
AAA 12345678	Logo fiskalne, numer unikatowy kasy

11.7. Raport stanu kasy

NOVITUS SA ul. Nawałowska 118 33-300 Nowy Sącz NIP: 123-456-78-90 01-12-2004 W27	Nagłówek NIP użytkownika Data, nr wydruku
## NIEFISKALNY ##	Rodzaj wydruku Tryb Raportu (zerujący)
RAPORT STANU KASY ZERUJĄCY	Ilość gotówki w kasie Wartość płatności kartami płatniczymi Wartość płatności czekami Wartość płatności Bonem Wartość sprzedaży „na kredyt” Suma środków płatniczych w kasie
Gotówka 119.72 Karta 2.39 Czek 2.39 Bon 2.39 Kredyt 2.39 W kasie: 129.28	Suma sprzedaży Wartość udzielonych rabatów Wartość dodanych narzutów Opakowania zwr.+ Opakowania zwr.- Wartość wpłat Wartość wypłat Ilość paragonów Ilość paragonów anulowanych Wartość paragonów anulowanych Ilość pozycji STORNO Wartość pozycji STORNO
Sprzedaż: 106.08 Rabaty: 0.00 Narzuty: 0.00 Opak.zwr.+ 0.00 Opak.zwr.- 3.20 Wpłaty: 25.00 Wypłaty: 5.00 IL.par.fis.: 9 IL.anul.par.: 1 Wart.anul.par.: 1.99 IL.poz.stor.: 1 Wart.poz.stor.: 1.00	Nr kasy, Kasjera, godzina wydruku Cześć cvfrowa numeru unikatowego
## NIEFISKALNY ## #1 Marek 15:17 12345678	

UWAGI!!!

W ilości gotówki uwzględnione są wszelkie wpływy i wypłaty gotówki do kasy z paragonów, wpłat, wypłat.

11.8. Raport obrotów działów

NOVITUS SA
ul. Nawojowska 118
33-300 Nowy Sacz
NIP: 123-456-78-90
01-12-2004 W29
NIEFISKALNY ##
RAPORT OBROTÓW DZIAŁÓW
ZERUJĄCY
Wszystkie działy

02 Spożywcze 7
Ilość: 2.000
Wartość: 19.10

03 Spożywcze 0
Ilość: 2.000
Wartość: 39.80

04 Spożywcze zwol.
Ilość: 2.000
Wartość: 32.44

05 Przemysłowe 22
Ilość: 4.000
Wartość: 2.80

10 Alkohol
Ilość: 6.000
Wartość: 11.94

Suma: 106.08
Il. Pozycji: 5

NIEFISKALNY ##
#1 Marek 15:17
12345678

Nagłówek

NIP użytkownika
Data, nr wydruku
Wydruk niefiskalny

Rodzaj wydruku
Tryb pracy Zerujący
Zakres

Nr nazwa działu
Ilość sprzedaży z działu
Wartość sprzedaży z działu
Nr nazwa działu
Ilość sprzedaży z działu
Wartość sprzedaży z działu
Nr nazwa działu
Ilość sprzedaży z działu
Wartość sprzedaży z działu
Nr nazwa działu
Ilość sprzedaży z działu
Wartość sprzedaży z działu
Nr nazwa działu
Ilość sprzedaży z działu
Wartość sprzedaży z działu

Suma w zł sprzedaży we wszystkich działach
Ilość pozycji na raporcie

Nr kasy, kasjer, godzina wydruku

Częściowy numer unikatowy kasy

11.9. Raport obrotów PLU

NOVITUS SA
ul. Nawojowska 118
33-300 Nowy Sacz
NIP: 123-456-78-90
01-12-2004 W29
NIEFISKALNY ##
RAPORT OBROTÓW TOWARÓW
ZERUJĄCY
Wszystkie towary

Piwo
K: 00003
Ilość sp.: 5
Wartość sp.: 9.95
Baleron
K: 00076
Ilość sp.: 1.000
Wartość sp.: 9.95
Grzyby
K: 00084
Ilość sp.: 1.000
Wartość sp.: 16.22
Bateria
K: 00149
Ilość sp.: 2
Wartość sp.: 2.00
Chusteczki
K: 00161
Ilość sp.: 1
Wartość sp.: 0.40

Il. Pozycji: 5
Suma: 38.12

NIEFISKALNY ##
#1 Marek 15:17
12345678

Nagłówek

NIP użytkownika
Data, nr wydruku
Wydruk niefiskalny
Rodzaj wydruku
Tryb pracy Zerujący
Zakres

Nazwa towaru
Kod Towaru
Ilość sprzedanych towarów
Wartość sprzedanych towarów
Nazwa towaru
Kod Towaru
Ilość sprzedanych towarów
Wartość sprzedanych towarów
Nazwa towaru
Kod Towaru
Ilość sprzedanych towarów
Wartość sprzedanych towarów
Nazwa towaru
Kod Towaru
Ilość sprzedanych towarów
Wartość sprzedanych towarów
Nazwa towaru
Kod Towaru
Ilość sprzedanych towarów
Wartość sprzedanych towarów

Ilość pozycji na raporcie
Suma wartości wydruk. pozycji na raporcie

Nr kasy, nr kasjer, godzina wydruku
Częściowy numer unikatowy kasy

11.10. Raport fiskalny okresowy (pełny)

NOVITUS SA ul. Nakojowska 118 33-300 Nowy Sacz NIP: 123-456-78-90 01-12-2004	
RAPORT FISKALNY OKRESOWY	
Podany Zakres nr:	3 3
Obejmuje daty:	01-12-2004 01-12-2004
Obejmuje numery:	3 3
01-12-2004 POCZ. WAR. ST.	
PTU A	22.00%
PTU B	7.00%
PTU C	0.00%
G	SP.ZW.PTU
01-12-2004 Nr raportu: 0003	
SP.OP.A	37.52
SP.OP.B	17.85
SP.OP.C	0.80
SP.ZW.G	32.44
Kwota PTU A	8.26
Kwota PTU B	1.25
SUMA PTU	9.51
Należność:	98.12
Il.par.:	5
Wart.anul.par.:	1.99
Il.anul.par.:	1
Zmiany bazy tow.	
Il.Pozycji:	18
ŁĄCZNY RAPORT OKRESOWY	
Zakres dat:	01-12-2004 01-12-2004
Zakres nr:	3 3
SP.OP.A	37.52
SP.OP.B	17.85
SP.OP.C	0.80
SP.ZW.G	32.44
Kwota PTU A	8.26
Kwota PTU B	1.25
SUMA PTU	9.51
Należność:	98.12
Il.par.:	5
Wart.anul.par.:	1.99
Il.anul.par.:	1
Zmiany bazy tow.: 1	
#1 Marek	15:22
AAA 12345678	

Nagłówek

NIP użytkownika
Data, nr wydruku

Rodzaj wydruku – raport fiskalny okresowy

Podany zakres, za jaki wykonywany jest wydruk

Obejmowane zakresem daty

Obejmowane zakresem numery

Stawki PTU zaprogramowane w kasie

Zaprogramowana wysokość stawki A
Zaprogramowana wysokość stawki B
Zaprogramowana wysokość stawki C
Litera G – towary zwolnione z podatku VAT

Data wykonania raportu
Nr raportu dobowego

Sprzedaż opodatkowana w stawce A (netto)
Sprzedaż opodatkowana w stawce B (netto)
Sprzedaż opodatkowana w stawce C (netto)
Sprzedaż zwolniona z podatku (G)

Kwota podatku A
Kwota podatku B
Łączna kwota podatku (Kw pod. A+B)
Wartość sprzedaży (brutto: sp. netto + podatek)
Ilość wydanych paragonów fiskalnych
Wartość anulowanych paragonów
Ilość anulowanych paragonów

Informacja o zmianach bazy towarów

Ilość pozycji (linii) na raporcie (liczona od poz. PTU A)

Podsumowanie wydrukowanego raportu okresowego

Zakres dat, za jaki wykonywany jest wydruk

Numery rekordów (zapisów z pamięci fiskalnej) wydrukowanych

Łączna sprzedaż opodatkowana w stawce A (netto)
Łączna sprzedaż opodatkowana w stawce B (netto)
Łączna sprzedaż opodatkowana w stawce C (netto)
Łączna sprzedaż zwolniona z podatku (G)
Łączna kwota podatku A
Łączna kwota podatku B
Łączna kwota podatku (Kw pod. A+B)
Łączna wartość sprzedaży (brutto: sp. netto + podatek)
Łączna ilość wydanych paragonów fiskalnych
Łączna wartość anulowanych paragonów
Łączna ilość anulowanych paragonów
Informacja, że w powyższym okresie nastąpiły zmiany w bazie towarowej kasy

Nr kasy, nr kasjera, godzina wydruku
Logo fiskalne, numer unikatowy kasy

12. Komunikaty i błędy

Poniższa tabela przedstawia możliwe komunikaty błędów i informacji pokazywanych przez kasę MiniTax wraz z podaniem ich opisu i sposobów postępowania w zaistniałej sytuacji.

Komunikat	Opis
Liczba poza doz. zakresem	Wprowadzona wartość liczbowa jest poza dopuszczalnym zakresem.
Znak nie jest cyfrą	Wprowadzono znak, który nie jest cyfrą w miejscu gdzie dozwolone są tylko cyfry
Błędna nazwa	Błąd nazwy. W przypadku towarów błąd może dotyczyć także nazwy pustej i nieunikalnej.
Kasa jest w trybie fiskalnym	Funkcja, którą chciano wykonać dostępna jest tylko w trybie нефiskalnym.
Błąd kodu EAN	Kod EAN jest błędny (nie zgadza się jego suma kontrolna)
Błędna stawka PTU	Błędna wartość stawki PTU
Zła precyzja ilości	Błędna precyzja ilości (dla opakowań i towarów z opakowaniem musi być równa 0 miejsc po przecinku)
Błędna data lub czas	Podano błędne dane czasu lub daty
Błąd wewnętrzny...	Błąd wewnętrzny – skontaktuj się z Serwisem lub Producentem
Niezerowe totalizery	Niezerowe totalizery fiskalne sprzedaży dobowej. Funkcja, którą chciano wykonać możliwa jest tylko po raporcie dobowym.
Zbyt dużo zmian stawek PTU	Kasa pozwala na wykonanie maksymalnie 30 zmian stawek PTU
Zbyt duża liczba/kwota	Za duża wartość liczbowa
Błąd zapisu w pamięci fiskalnej	Nie powiódł się zapis do pamięci fiskalnej. Ponowna próba może spowodować, że zapis się powiedzie. Jeśli błąd będzie się utrzymywał skontaktuj się z Serwisem
Brak papieru	Brak papieru lub dźwignia głowicy jest podniesiona. Należy wymienić papier lub opuścić dźwignię głowicy.
Baza tow. jest pełna	Baza towarów jest zapełniona – nie można już dodać następnego towaru. Aby dodać nowy towar należy jakiś towar usunąć.
Błąd wagi	Brak lub błędna odpowiedź z wagi
Błąd terminala płatniczego	Brak lub błędna odpowiedź z terminala

	płatniczego
Błąd modemu	Brak lub błędna odpowiedź z modemu
Transakcja odrzucona	Terminal Płatniczy (lub bank) nie zatwierdził transakcji płatności kartą bankową
Opakowanie nie istnieje	Próbowano przypisać do towaru opakowanie, które nie istnieje.
Zbyt wiele tandemów	Przekroczono ilość maksymalną tandemów (256)
Zegar nie zaprogramowany	Należy zaprogramować zegar.
Błąd pamięci RAM	Wykryto uszkodzenie pamięci RAM – kasa wykona zerowanie
Zbyt wiele opakowań	Przekroczono ilość maksymalną opakowań (32)
Identyczne stawki już zapogr.	Nie można zaprogramować identycznych stawek PTU jak bieżące.
Błąd transmisji	Błąd transmisji z urządzeniem zewnętrznym
Błąd zegara	Wykryto przekłamanie zegara. Należy zaprogramować zegar.
Błąd modułu fiskalnego	Wykryto błędne działanie pamięci fiskalnej – jeśli błąd się utrzymuje wezwij serwis
Błąd daty	Podano błędną (nieistniejącą) datę
Sprzedaż musi być zerowa	Przed wykonaniem tej funkcji należy wykonać raport dobowy.
Błąd operacji I/O	Błąd operacji I/O (np. drukowania). Jeśli błąd się utrzymuje wezwij Serwis
Niedozwolona zmiana czasu	Zmiana czasu jest możliwa tylko w zakresie +/- 1 godzina
Błąd nagłówka wydruku	Wykryto przekłamanie danych nagłówka wydruku – nagłówek zostanie skasowany. Należy go potem ponownie zaprogramować
Refiskalizacja niedozwolona	Nie można zmienić NIP urządzenia fiskalnego
Błąd ilości towaru	Podano błędną ilość towaru – za dużą lub równą 0
Błąd stawki PTU towaru	Próbowano sprzedać towar z nieaktywną (nieużywaną) stawką podatku.
Błąd ceny towaru	Próbowano sprzedać towar z błędną ilością – za dużą lub zerową
Błąd wartości towaru	Błędną wartość towaru – za dużą lub zerową
Wyłączony tryb transakcji	Próbowano wykonać operację, która jest możliwa tylko w otwartym paragonie.

Błąd operacji STORNO	Błędna operacja anulowania pozycji sprzedaży (STORNO) – nie można anulować więcej niż się sprzedało
Błąd liczby linii paragonu	Przekroczono maksymalną ilość linii (pozycji) paragonu (100). Należy już zakończyć paragon.
Błąd kwoty Wpłata/Wypł.	Podano błędną kwotę przy operacjach wpłaty/wypłaty (za dużą)
Błędny Rabat	Błędna wartość rabatu – za duża, przekraczająca limit.
Przepełnienie totalizera	Sprzedaż pozycji jest niemożliwa, bo doprowadziłaby do przepełnienia totalizera (licznika) sprzedaży dobowej. Należy zakończyć paragon i wykonać raport dobowy.
Przepełnienie stanu gotówki	Sprzedaż pozycji jest niemożliwa bo doprowadziła by do przepełnienia totalizera (licznika) stanu kasy. Należy wykonać raport zerujący stanu kasy.
Istnieje zapis o tej dacie	Ostrzeżenie, że istnieje już raport dobowy z tą datą.
Operacja anulowana	Informacja, że operacja została anulowana przez użytkownika z klawiatury
Brak numeru NIP	Kasa nie ma zaprogramowanego numeru NIP
Tryb niefiskalny	Funkcja możliwa tylko w trybie fiskalnym
Brak zaprogramowanych stawek	Kasa nie ma zaprogramowanych stawek VAT – prowadzenie sprzedaży jest niemożliwe
Koniec pamięci fiskalnej	Osiągnięto koniec pamięci fiskalnej. Kasa przejdzie do trybu „tylko odczyt” – nie będzie już możliwe prowadzenie sprzedaży.
Błąd bazy towarów	Wykryto przekłamanie danych towarów – baza towarowa zostanie wyzerowana.
Błąd danych kasjera	Wykryto przekłamanie danych kasjerów – baza kasjerów zostanie wyzerowana.
Błąd stanu kasy	Wykryto przekłamanie danych stanu kasy – dane zostaną wyzerowane.
Błąd aktualizacji danych	Nie udało się zapisać zmian danych w pamięci kasy – jeśli błąd się utrzymuje skontaktuj się z Serwisem
Brak pamięci fiskalnej	Kasa nie ma podłączonej pamięci fiskalnej lub jest ona poważnie uszkodzona - skontaktuj się z Serwisem.
Brak drukarki	Kasa nie ma podłączonej drukarki lub jest ona poważnie uszkodzona - skon-

	taktuj się z Serwisem.
Brak wyświetlacza klienta	Kasa nie ma podłączonego wyświetlacza klienta lub jest on poważnie uszkodzony - skontaktuj się z Serwisem.
Zmiana pamięci fiskalnej	Kasa wykryła zmianę pamięci fiskalnej – skontaktuj się z serwisem.
Tryb TYLKO ODCZYT	Tryb Tylko Odczyt. Tryb po zakończeniu trybu fiskalnego na żądanie lub z powodu zapelnienia pamięci fiskalnej.
Błąd zakresu raportu	Podano błędny zakres raportu – np. wartość początkowa większa od końcowej
Brak danych w tym zakresie	Brak danych w podanym zakresie raportu.
Tryb fiskalny niezakończony	Funkcja możliwa tylko po zakończeniu trybu fiskalnego.
Błąd danych w pamięci fisk.	Dane w pamięci fiskalnej uległy uszkodzeniu. Błąd jest poważny – należy wezwać Serwis i doprowadzić do wymiany uszkodzonej pamięci fiskalnej.
Przekroczony limit pam. fisk.	Dana operacja nie jest możliwa, bo przekracza limit pamięci fiskalnej (np. próba 30 programowania stawek VAT)
Błąd mapy pam. fiskalnej	W celu szybszej obsługi kasa pamięta pewne dane z pamięci fiskalnej w pamięci RAM. Jeśli dane te w pamięci RAM ulegną uszkodzeniu to muszą zostać odtworzone z pamięci fiskalnej. Zostanie to wykonane automatycznie po tym komunikacie. W zależności od zajętości pamięci fiskalnej może to potrwać od kilku do kilkudziesięciu sekund.
Rozkaz zakazany w tym trybie	Nie można wykonać rozkazu w tym trybie. Najczęściej dotyczy to funkcji sprzedaży w trybie serwisowym.
Błąd magistrali pamięci fisk.	Kontrola działania pamięci fiskalnej wykryła błędy w ciągłości magistrali pamięci fiskalnej. Jest to błąd poważny – należy wezwać Serwis. Pamięć fiskalna może być poważnie uszkodzona i wymagać wymiany.
Brak prawa do tej funkcji	Bieżący użytkownik nie ma prawa do wykonania danej funkcji. Należy przelogować się na odpowiedniego użytkownika lub przydzielić większe prawa dostępu dla użytkownika bieżącego (zmiana roli użytkownika lub praw przypisanych

	do bieżącej roli użytkownika).
Nie znaleziono towaru	Towar o podanym kodzie nie istnieje w bazie towarów.
Nieznany kurs Euro	Nie zaprogramowano kursu waluty Euro – operacja jest niemożliwa do wykonania.
Towar ma stałą cenę	Próbowano zmienić podczas sprzedaży towaru jego cenę w sytuacji, gdy ma on ustawioną stałą cenę.
Za duży rabat	Wprowadzono rabat powyżej limitu.
Za duży narzut	Wprowadzono narzut powyżej limitu.
Za duża wartość paragonu	Wartość paragonu przekracza ograniczenie ustawionego limitu. Należy zakończyć paragon.
Za duża wartość gotówki w kasie	Wartość gotówki w kasie przekracza ograniczenie ustawionego limitu. Należy zakończyć paragon.
Wymagane RAZEM	Przed zakończeniem paragonu należy nacisnąć klawisz RAZEM
Wymagane płatności	Przed zakończeniem paragonu należy wprowadzić kwotę wręczoną przez klienta.
Rabat "z ręki" zabroniony	Rabat, które wysokość określa na bieżąco kasjer jest zabroniony. Może to też dotyczyć Narzutów.
Rabat z listy zabroniony	Nie można wybrać rabatu z listy nawet, jeśli są zaprogramowane (tymczasowa blokada udzielania rabatu) Może to też dotyczyć Narzutów.
Rabat zabroniony	Nie można w ogóle udzielać rabatów (tymczasowa blokad). Błąd może też dotyczyć narzutów.
Trwa rozład. akumulatora	Operacja niemożliwa z powodu trwającego rozładowywania akumulatora. Należy najpierw zakończyć rozładowywanie akumulatora.
Operacja zabroniona	Nie można w tym momencie wykonać danej operacji.

13. Dokument homologacji

MINISTER FINANSÓW
PP7-8012/ 258 /03/JS

WARSZAWA 2004.12. *14*

DECYZJA

Na podstawie art. 104 § 1 K.p.a. w związku § 7 ust. 1, 5 rozporządzenia Ministra Finansów z dnia 4 lipca 2002 r. w sprawie kryteriów i warunków technicznych, którym muszą odpowiadać kasy rejestrujące, oraz warunków stosowania tych kas przez podatników (Dz. U. Nr 108 poz. 948 ze zm.), na wniosek z dnia 25 marca 2003 r. firmy OPTIMUS IC S.A. z Nowego Sącza - producenta kasy rejestrującej oznaczonej symbolem MINI TAX, Minister Finansów postanawia uznać w/w kasę, jako kasę spełniającą kryteria i warunki techniczne, którym muszą odpowiadać kasy rejestrujące.

Decyzja jest ważna przez okres trzech lat od dnia jej doręczenia.

Kasa zawiera program pracy w wersji źródłowej oznaczony przez producenta symbolem D6K_MT oraz program zapisany w pamięci stałej kasy oznaczony symbolem 1.10, z funkcją odczytu tych symboli w raporcie kasy z zapisów stałych.

Dopuszcza się występowanie kasy w następujących wersjach komplekcyjnych:

- 1) z bazą towarową
 - a) 1000 pozycji lub,
 - b) 4000 pozycji,
- 2) wyświetlaczami kasjera:
 - a) alfanumerycznym lub,
 - b) numerycznym lub,
 - c) graficznym,
- 3) złączem komunikacyjnym IrDA

z tym, że wyboru komplekacji wyposażenia kasy dokonuje się przed przekazaniem kasy nabywcy z równoczesnym obowiązkowym jej wpisem do książki kasy.

Program pracy zawarty w w/w kasie umożliwia współpracę z dowolnym programem komputerowym, z tym że kasy nie mają zastosowania do prowadzenia ewidencji sprzedaży towarów i usług, gdzie ze względu na szczególne wymogi trybu jej rejestrowania lub dokumentowania na specjalnych wydrukach stosuje się kasy o zastosowaniu specjalnym. Uwzględniona w programie pracy kasy funkcja przeliczania kwoty należności w złotych wykazanej w części fiskalnej paragonu na waluty obce ma charakter niefiskalny a zastosowane oznaczenia rodzaju waluty mają charakter stały.

Na podstawie art. 107 § 4 K.p.a. odstępuje się od uzasadnienia decyzji, ponieważ uwzględniła ona w całości żądanie strony.

Mając na uwadze powyższe, Minister Finansów orzeka jak w sentencji.

POUCZENIE

Zgodnie z art. 127 K.p.a. od decyzji nie służy odwołanie, jednakże strona niezadowolona z decyzji może zwrócić się do Ministra Finansów z wnioskiem o ponowne rozpatrzenie sprawy. W szczególności wniosek o ponowne rozpatrzenie sprawy powinien być wniesiony w terminie 14 dni od otrzymania decyzji.

Z upoważnienia Ministra Finansów
ZAPISKA DYREKTORA
Departamentu Postępowania Fiskalnych
Stanisław Rutka
Stanisław Rutka

Otrzymują:
1. Optimus IC S.A., ul. Nawojowska 118,
33-300 NOWY SĄCZ.
2. Izby Skarbowe
wszystkie

14. Deklaracja zgodności CE

Firma NOVITUS S.A.
ul. Nawojowska 118, 33-300 Nowy Sącz

**deklaruje, że wyrób:
kasa fiskalna**

MINITAX

**we wszystkich dopuszczonych wersjach komplekcyjnych
jest zgodny z wymaganiami następujących Dyrektyw Parlamentu
Europejskiego i Rady:**

**Niskonapięciowe Wyroby Elektryczne 73/23/EEC
wraz ze zmianami 93/68/EEC.
Kompatybilność Elektromagnetyczna 89/336/EEC
wraz ze zmianami 91/263/EEC, 92/31/EEC, 93/68/EEC.**



**Przy ocenie zgodności z wymienionymi wyżej dyrektywami
zastosowane zostały następujące normy zharmonizowane:**

w zakresie bezpieczeństwa użytkowania:

PN-EN 60950

w zakresie kompatybilności elektromagnetycznej:

PN-EN 55022
PN-EN 55024
PN-EN 61000-3-2
PN-EN 61000-3-3
PN-EN 61000-4-2
PN-EN 61000-4-3
PN-EN 61000-4-4
PN-EN 61000-4-5
PN-EN 61000-4-6
PN-EN 61000-4-11



33-300 Nowy Sącz, ul. Nawojowska 118
tel. 018 444 0 720, fax 018 444 0 790
NIP 734-10-01-369 

Pieczęć

B. Łatka
Prezes Zarządu NOVITUS S.A.
Bogusław Łatka
Nowy Sącz 22-02-2005

15. Schematy przewodów połączeniowych

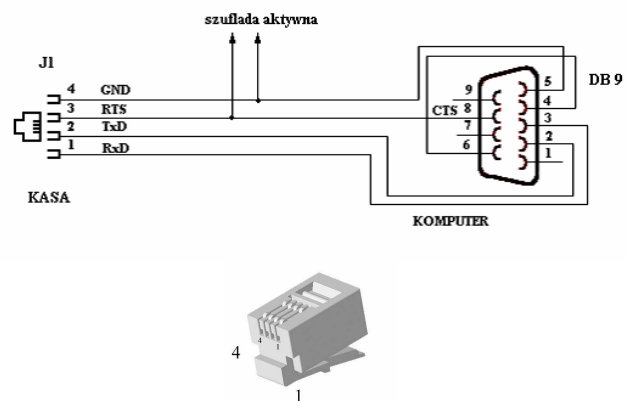
Przewód komunikacyjny: kasa - komputer



Przewody służące do podłączenia do komputera, po stronie drukarki zakończone są wtyczką telefoniczną RJ4.

Przewód zasilający:



16. NOTATKI